



# URADNI LIST

## REPUBLIKE SLOVENIJE

Številka 57

Ljubljana, petek 19. septembra 1997

Cena 800 SIT

ISSN 1318-0576

Leto VII

### DRŽAVNI ZBOR

2899.

Na podlagi druge alineje prvega odstavka 107. člena in drugega odstavka 91. člena ustave Republike Slovenije izdajam

#### U K A Z

#### **o razglasitvi zakona o spremembi zakona o prometnem davku (ZPD-D)**

Razglašam zakon o spremembi zakona o prometnem davku (ZPD-D), ki ga je sprejel Državni zbor Republike Slovenije na seji 31. julija 1997 in o njem ponovno odločal na seji 10. septembra 1997.

Št. 001-22-97/97

Ljubljana, dne 10. septembra 1997.

Predsednik  
Republike Slovenije  
**Milan Kučan** l. r.

#### Z A K O N

#### **O SPREMEMBI ZAKONA O PROMETNEM DAVKU (ZPD-D)**

##### 1. člen

V zakonu o prometnem davku (Uradni list RS, št. 4/92, 9/92 – popravek, 12/93 – odločba US, 71/93 in 16/96) se v 18. členu 14. točka spremeni tako, da glasi:

“14) od novih osebnih avtomobilov z delovno prostornino bencinskega motorja do 1,8 litra in dieselskega motorja do 1,9 litra oziroma z delovno prostornino bencinskega motorja do 2 litra in dieselskega motorja do 2,2 litra za nove osebne avtomobile z avtomatskim upravljanjem ter od kombi vozil, posebej prirejenih za prevoz invalida na invalidskem vozičku, ki jih največ enkrat v petih letih kupijo izključno za svoj osebni prevoz osebe, ki imajo vozniško dovoljenje ali jim je potrebna pomoč drugih oseb, ki imajo vozniško dovoljenje, neposredno od pravne osebe ali zasebnika, ki se ukvarja s proizvodno ali trgovsko dejavnostjo, ali jih same neposredno uvožijo, in sicer:

– osebe, pri katerih je zaradi izgube, okvare ali paraliziranosti spodnjih okončin ali medenice nastala najmanj 80% telesna okvara;

– osebe, ki so popolnoma izgubile vid na obeh očesih;

– osebe z zmerno, težjo ali težko telesno ali duševno prizadetostjo, ki jim je priznana invalidnost po zakonu o družbenem varstvu telesno in duševno prizadetih oseb (Uradni list SRS, št. 41/83) in po zakonu o izobraževanju in usposabljanju otrok in mladostnikov z motnjami v telesnem in duševnem razvoju (Uradni list SRS, št. 19/76 in 3/80);

– otroci z motnjami v telesnem in duševnem razvoju, ki jih zdravstveni zavodi spremljajo kot rizične v razvoju.

Oprostitev po prvi in drugi alineji prejšnjega odstavka se uveljavlja po predpisih o pokojninskem in invalidskem zavarovanju na podlagi odločbe Zavoda za pokojninsko in invalidsko zavarovanje Slovenije.

Oprostitev po tretji alineji prvega odstavka te točke se uveljavlja na podlagi odločbe o priznanem statusu invalida v skladu s predpisi iz te alineje oziroma odločbe pristojnega centra za socialno delo, izdane na podlagi izvedenskega mnenja o razvrščanju otrok in mladostnikov z motnjami v telesnem in duševnem razvoju.

Oprostitev po četrti alineji prvega odstavka te točke se uveljavlja na podlagi potrdila zdravstvenega doma oziroma drugega zdravstvenega zavoda, ki opravlja specialistično pediatrično dejavnost.

V prometno dovoljenje tako kupljenega oziroma uvoženega avtomobila se vpiše podatek, da je vozilo namenjeno izključno za prevoz osebe, ki je upravičena do oprostitve plačila davka od prometa proizvodov po tej točki.

Če invalidna oseba oziroma njeni starši ali skrbniki prodajo osebni avtomobil ali ga brezplačno ali kako drugače odtujijo ali ga dajo v rabo komu drugemu pred potekom petletnega roka od dneva nakupa oziroma uvoza, morajo plačati davek od prometa proizvodov v višini davka, ki ni bil plačan ob nakupu oziroma uvozu avtomobila, in pripadajoče obresti od dneva nakupa oziroma uvoza do dneva plačila davka. Ob izpolnjevanju osnovnih pogojev se pravica do oprostitve po tej točki na novo vzpostavi dan po takšnem plačilu. Če je imela invalidna oseba prometno nesrečo in je bil osebni avtomobil poškodovan za več kot 70% tržne vrednosti avtomobila na dan nesreče, sme poškodovani osebni avtomobil prodati, ne da bi plačala davek od prometa proizvodov. Če invalidna oseba umre pred potekom petletnega roka od dneva nakupa oziroma uvoza avtomobila, smejo zakoniti dediči prodati osebni avtomobil, ki so ga podedovali, ne da bi plačali davek od prometa proizvodov.

Vojni invalid prve skupine, ki uveljavi pravico do doplačila k stroškom tehničnega pripomočka – osebnega motornega vozila po zakonu o vojnih invalidih (Uradni list RS, št. 63/95, 19/97 in 21/97 – popravek), nima pravice do davčne oprostitve iz te točke.

Če upravičenci po tej točki niso vozniki, lahko v njihovem imenu za njihove potrebe motorno vozilo po tej točki vozijo starši oziroma skrbnik ali osebe, ki imajo pisno pooblastilo upravičenca, njegovih staršev oziroma skrbnika.”

##### 2. člen

Ta zakon začne veljati petnajsti dan po objavi v Uradnem listu Republike Slovenije

Št. 434-02/91-7/100

Ljubljana, dne 10. septembra 1997.

Predsednik  
Državnega zbora  
Republike Slovenije  
**Janez Podobnik, dr. med.** l. r.

**2900.**

Na podlagi 13. člena zakona o Banki Slovenije (Uradni list RS, št. 1/91-I), dvanajste alinee drugega odstavka 48. člena in 172. člena svojega poslovnika, je Državni zbor Republike Slovenije na seji dne 10. septembra 1997 sprejel

**ODLOK**  
**o imenovanju člana Sveta Banke Slovenije**

Za člana Sveta Banke Slovenije se imenuje  
mag. Bine Kordež za dobo šestih let.

Št. 450-03/89-1/16  
Ljubljana, dne 10. septembra 1997.

Predsednik  
Državnega zbora  
Republike Slovenije  
**Janez Podobnik, dr. med. l. r.**

**2901.**

Na podlagi 13. člena zakona o Banki Slovenije (Uradni list RS, št. 1/91-I), dvanajste alinee drugega odstavka 48. člena in 172. člena svojega poslovnika, je Državni zbor Republike Slovenije na seji dne 10. septembra 1997 sprejel

**ODLOK**  
**o imenovanju člana Sveta Banke Slovenije**

Za člana Sveta Banke Slovenije se imenuje  
mag. Vladimir Lavrač za dobo šestih let.

Št. 450-03/89-1/16  
Ljubljana, dne 10. septembra 1997.

Predsednik  
Državnega zbora  
Republike Slovenije  
**Janez Podobnik, dr. med. l. r.**

**2902.**

Na podlagi 13. člena zakona o Banki Slovenije (Uradni list RS, št. 1/91-I), dvanajste alinee drugega odstavka 48. člena in 172. člena svojega poslovnika, je Državni zbor Republike Slovenije na seji dne 10. septembra 1997 sprejel

**ODLOK**  
**o imenovanju člana Sveta Banke Slovenije**

Za člana Sveta Banke Slovenije se imenuje  
prof. dr. Leon Repovž za dobo šestih let.

Št. 450-03/89-1/16  
Ljubljana, dne 10. septembra 1997.

Predsednik  
Državnega zbora  
Republike Slovenije  
**Janez Podobnik, dr. med. l. r.**

**2903.**

Na podlagi 13. člena zakona o Banki Slovenije (Uradni list RS, št. 1/91-I), dvanajste alinee drugega odstavka 48. člena in 172. člena svojega poslovnika, je Državni zbor Republike Slovenije na seji dne 10. septembra 1997 sprejel

**ODLOK**  
**o imenovanju člana Sveta Banke Slovenije**

Za člana Sveta Banke Slovenije se imenuje  
prof. dr. Ivan Ribnikar za dobo šestih let.

Št. 450-03/89-1/16  
Ljubljana, dne 10. septembra 1997.

Predsednik  
Državnega zbora  
Republike Slovenije  
**Janez Podobnik, dr. med. l. r.**

**2904.**

Na podlagi 13. člena zakona o Banki Slovenije (Uradni list RS, št. 1/91-I), dvanajste alinee drugega odstavka 48. člena in 172. člena svojega poslovnika, je Državni zbor Republike Slovenije na seji dne 10. septembra 1997 sprejel

**ODLOK**  
**o imenovanju članice Sveta Banke Slovenije**

Za članico Sveta Banke Slovenije se imenuje  
Tatjana Fink za dobo šestih let.

Št. 450-03/89-1/16  
Ljubljana, dne 10. septembra 1997.

Predsednik  
Državnega zbora  
Republike Slovenije  
**Janez Podobnik, dr. med. l. r.**

**2905.**

Na podlagi točke I/2 do 6 in I/8 do 9 sklepa Komisije Državnega zbora Republike Slovenije za volitve, imenovanja in administrativne zadeve o drugih osebnih prejemkih in povračilih poslancev Državnega zbora Republike Slovenije, št. 102-02/90-2 z dne 2. 2. 1993 (Uradni list RS, št. 8/93, 34/93, 35/94, 28/95, 7/97) in točke I/2 in II. sklepa o osebnih prejemkih in povračilih delavcev služb Državnega zbora Republike Slovenije predsednik Komisije Državnega zbora Republike Slovenije za volitve, imenovanja in administrativne zadeve objavlja

**Z N E S K A**  
**drugih osebnih prejemkov in povračil poslancev**  
**Državnega zbora Republike Slovenije in delavcev služb**  
**Državnega zbora Republike Slovenije**

Od 5. septembra 1997 znaša:

5. kilometrina (30% cene bencina) 30,50 SIT;

6. povračilo stroškov za prevoz na delo in z dela, če ni možnosti prevoza z javnimi prevoznimi sredstvi, za vsak kilometer (15% cene bencina) 15,25 SIT.

Št. 102-02/90-2

Ljubljana, dne 15. septembra 1997.

Predsednik  
Komisije Državnega zbora  
Republike Slovenije za volitve,  
imenovanja in administrativne  
zadeve  
**Igor Bavčar** l. r.

**PREDSEDNIK REPUBLIKE**

**2906.**

Na podlagi prvega odstavka 107. člena ustave Republike Slovenije (Uradni list RS, št. 33/91-I) in prvega odstavka 21. člena zakona o zunanjih zadevah (Uradni list RS, št. 1/91-I) izdajam

**U K A Z**

**o imenovanju izrednega in pooblaščenega veleposlanika Republike Slovenije v Republiki Singapur**

Za izrednega in pooblaščenega veleposlanika Republike Slovenije v Republiki Singapur se imenuje Vlado Gašparič.

Št. 001-09-10/97

Ljubljana, dne 8. septembra 1997.

Predsednik  
Republike Slovenije  
**Milan Kučan** l. r.

**2907.**

Na podlagi sedme alineje prvega odstavka 107. člena ustave Republike Slovenije in prvega odstavka 7. člena zakona o odlikovanju častni znak svobode Republike Slovenije (Uradni list RS, št. 24/92) izdajam

**U K A Z**

**o podelitvi odlikovanja častni znak svobode Republike Slovenije**

Za življenjsko delo v mladinski literaturi in založništvu podeljujem

častni znak svobode Republike Slovenije dr. Kristini Brenk.

Za odlične dosežke na področju varovanja kulturne dediščine, še posebej arheologije, podeljujem

častni znak svobode Republike Slovenije dr. Ljudmili Plesničar.

Št. 996-01-24/97

Ljubljana, dne 4. septembra 1997.

Predsednik  
Republike Slovenije  
**Milan Kučan** l. r.

**VLADA**

**2908.**

Na podlagi 21. člena zakona o Vladi Republike Slovenije (Uradni list RS, št. 4/93, 23/96 in 47/97) in 11. člena uredbe o načinu izvajanja vodnogospodarske javne službe v Republiki Sloveniji (Uradni list RS, št. 57/96) je Vlada Republike Slovenije določila

**ODLOK**

**o cenah za obračunavanje del in nalog vodnogospodarske javne službe**

1. člen

S tem odlokom se določa način oblikovanja cen za izvajanje del in nalog vodnogospodarske javne službe.

2. člen

Pri oblikovanju cen izvajanja del in nalog vodnogospodarske javne službe se upoštevajo naslednji elementi:

- material,
- strojne storitve,
- prevozi,
- plače po kolektivni pogodbi iz 7. člena tega odloka.

3. člen

Pri oblikovanju cen za izvajanje del in nalog vodnogospodarske javne službe se uporabljajo splošni opisi k standardiziranim opisom in normativom za vodnogospodarska dela, VGP Maribor, februar 1989, ki so sestavni del tega odloka in so na vpogled pri Centru za dokumentaristiko pri Ministrstvu za okolje in prostor.

4. člen

Porabljeni material se obračunava po tekočih tržnih cenah, kar se dokazuje s predloženim računom.

Najugodnejšega dobavitelja se izbere na podlagi cene materiala, kvalitete materiala in transportne razdalje po prilogi I, ki je sestavni del tega odloka.

#### 5. člen

Cene strojnih storitev na uro se izračunavajo na podlagi kalkulacijskih elementov za oblikovanje cen za strojne storitve v gradbeništvu, ki jih določa Gospodarska zbornica Slovenije – združenje za gradbeništvo in industrijo gradbenega materiala po prilogi II, ki je sestavni del tega odloka.

#### 6. člen

Cene prevoznih storitev se izračunavajo na podlagi kalkulacijskih elementov za oblikovanje cen za prevozne storitve v gradbeništvu, ki jih določa Gospodarska zbornica Slovenije – združenje za gradbeništvo in industrijo gradbenega materiala, po prilogah III in IV, ki sta sestavni del tega odloka.

Pri uporabi kalkulacijskih elementov iz prejšnjega odstavka se upoštevajo nabavne vrednosti transportnih sredstev:

- tovornjak prekucnik 8 ton – 8,863.000 tolarjev,
- tovornjak prekucnik 12 ton – 12,328.000 tolarjev.

#### 7. člen

Osnovo za izračun plač določa kolektivna pogodba za gospodarske javne službe na področju komunalnih dejavnosti in vodnega gospodarstva. Pri tem se za vrednotenje del vodnogospodarske javne službe uporabljajo relativna razmerja za delovna mesta in faktorji za plače določeni v prilogi V, ki je sestavni del tega odloka.

#### 8. člen

Razlike v ceni za strojne storitve in prevoze se obračunavajo z indeksom vodnogospodarskih del, ki ga objavlja

Gospodarska zbornica Slovenije – združenje gradbeništva in industrije gradbenega materiala Slovenije.

Za obračun razlik v ceni, ki izhajajo iz usklajevanja plač, se uporabljajo določila kolektivne pogodbe.

Obračun razlike v ceni se izvrši, ko skupni indeks (za material, strojne storitve, prevoze, plače) preseže pet odstotkov.

#### 9. člen

Vsi materialni stroški, ki nastopajo pri spremljanju stanja vodnega režima, zbiranju in obdelavi za vodnogospodarstvo pomembnih podatkov so vključeni v faktorju na plače.

#### 10. člen

Za spremljanje obračunavanja in plačevanja del in nalog vodnogospodarske javne službe ter spremljanje in ugotavljanje razlik v ceni iz 8. in 9. člena tega odloka, je pristojen upravni organ za varstvo narave Ministrstva za okolje in prostor.

#### 11. člen

Ta odlok začne veljati petnajsti dan po objavi v Uradnem listu Republike Slovenije.

Št. 380-06/97-1

Ljubljana, dne 4. septembra 1997.

**Vlada Republike Slovenije**

**dr. Janez Drnovšek l. r.**  
Predsednik

## VRSTE MATERIALOV Z RAZPONOM CEN

## PRILOGA I

Zap. št.	Vrsta materiala	enota	Cene materialov				
			od		do		
			Dobavitelj	cena	Dobavitelj	cena	
1.	Cement	PC 30 ali 45 S	t	KZ Koper	11.000,00	Kurivo Tolmin	13.600,00
2.	Armatura GA 240/360 do $\phi$ 12		kg	Gradis	79,00	SGP Tržič	138,00
3.	Armatura GA 240/360 nad $\phi$ 12		"	Gradis	70,00	Kokrica	108,00
4.	Armatura RA 400/500 do $\phi$ 12		"	Gradis	75,00	Kokrica	110,00
5.	Armatura RA 400/500 nad $\phi$ 12		"	Tehnik Šk.Loka	73,00	Kokrica	107,00
6.	Mreže - gladke ali rebraste		"	Kovinar Jese	76,00	Gradis MB	113,00
7.	Deske jelove deb. 48 mm		m3	Vegrad	26.000,00	Žaga Otiški vrh	30.000,00
8.	Okrogel les (piloti, rante)		"		11.000,00		15.000,00
9.	Opažne plošče		m2	LIP Bled	2.800,00		
10.	Betonske cevi $\phi$ 30 cm		m	Kograd Otiški v.	863,00	Ingrad CE	1.103,00
11.	" $\phi$ 40 cm		"	Kograd Otiški v.	1.104,00	Tehnik Šk.Loka	1.450,00
12.	" $\phi$ 50 cm		"	Vemond Velenje	1.595,00	Ingrad CE	2.615,00
13.	" $\phi$ 60 cm		"	Vemond Velenje	2.229,00	Ingrad CE	3.384,00
14.	" $\phi$ 80 cm		"	Vemond Velenje	3.950,00	Hoče	4.921,00
15.	" $\phi$ 100 cm		"	SCT	5.707,00	Hoče	6.995,00
16.	Kanaleta - mala		"	PUV	1.400,00	GD Hrastnik	1.830,00
17.	Kanaleta - velika		"	PUV	1.600,00	GD Hrastnik	1.926,00
18.	Koritnice		"	povprečna	2.200,00		
19.	Kašte - vzdolžnik L = 1.9 m		kos	GD Hrastnik	1.232,00	Miren	1.708,00
20.	Kašte - prečnik L = 1.4 m		"	GD Hrastnik	1.350,00	Miren	1.734,00
21.	Raudril cevi DN 100 mm		m	Totra	490,00		
22.	" DN 150 mm		"	Totra	909,00		
23.	" DN 200 mm		"	Totra	1.454,00		
24.	" DN 250 mm		"	Totra	2.113,00		
25.	" DN 350 mm		"	Totra	3.630,00		
26.	Beton	MB 10	m3	Kip- Koper	5.108,00	Primorje Ilir.Bist.	8.880,00
27.	"	MB 20	"	Kip- Koper	5.874,00	Primorje Ajdovš.	10.760,00
28.	"	MB 25	"	Graditelj Stahovi	6.400,00	Primorje Ajdovš.	11.290,00
29.	"	MB 30	"	SGP Tržič	6.310,00	Primorje Ajdovš.	11.660,00
30.	Malta CM 1 : 2		"	povprečna	14.600,00		
31.	Tampon	0 - 32 mm	"	Vemond Velenje	580,00	GP Bohinj	2.580,00
32.	Kamen (neobdelan) nad 30 cm		"	Kresnice	1.100,00	Kamnolom Puče	2.500,00
33.	Jalovina 0 - 300 (stena)		"	Verd	440,00	Kamnolom Laže	790,00
34.	Gramoz	0 - 4 mm	"	Griže	1.750,00	GP Bohinj	5.000,00
35.	"	4 - 8 mm	"	CP Tolmin	1.116,10	GP Pionir NM	3.470,00
36.	"	8 - 16 mm	"	CP Tolmin	1.116,10	GP Pionir NM	3.490,00
37.	"	0 - 32 mm	"	CP Tolmin	1.116,10	GP Pionir NM	3.920,00

## STROJNE STORITVE NA URO

## PRILOGA II.

Tip stroja	Moč motorja	Obračun. ura	Efektivna ura
	KW	Sit	%ob.ure
stroji			1,20
transport			1,15
Buldožer Tg 110	80	3.617	4.341
Buldožer TG - 80	70	3.359	4.031
Buldožer TG 140	107	4.349	5.219
Bager 700 G	68	4.337	5.204
Bager 1000 G	105	5.201	6.241
Bager RH 6	106	6.287	7.544
Bager RH 5	70	5.283	6.339
Bager rh City	49	4.638	5.565
Bager Case Poclan	126	5.156	6.187
Rovokopač MF 865	60	3.479	4.175
Rovokopač MF 965	67	3.855	4.626
Rovokopač skip 51	60	3.308	3.969
Valjar Bomag	8,8	1.725	2.070
Pajek Komo M 170	62,5	5.236	6.283
Pajek Komo 60 N	49,3	4.315	5.178
Motorna žaga	2,2	1.538	1.846
Vibro plošča	7	1.563	1.876
Vibro nabijač	5,5	1.456	1.748
Pervibrat.in agregat	5,6	1.687	2.025
Črpalka 10000 I	36	1.886	2.263
Črpalka 300 i	4	700	840
Bet.m.300 I- agreg.	5,6	700	840
Elekt. agregat WFN	5,6	606	727
Obrezovalnik	2,9	1.316	1.579
Kompresor Maco	18,5	1.903	2.284
Bager vrvaž E 304	75	5.015	6.018
Traktor - košnja	75	2.981	3.577

- koeficient za preračun obračunske ure v efektivno uro v višini do 1,20,
- obračunska ura stroja za obračun del, ki se izvajajo v režiji.

## TRANSPORTNA SREDSTVA

## PRILOGA III.

VOZILO	TIP	OBR. URA	EF. URA
TAM 190 1* pog	140	3.457	3.976
TAM 190 2* pog	140	3.507	4.033
TAM 260 2* pog	191	4.104	4.719
TAM 260 3* pog	191	4.243	4.880
MAN 33-372-403	272	5.178	5.955
MAN 18-232	169	4.079	4.691
TAM 80C	59	2.880	3.312
Prikolica za premike		2.050	2.357
IVECO 35,10D	76	2.389	2.747

## TRANSPORTNE RAZDALJE

## PRILOGA IV.

Material				Sipki mat.	Kamen nad 30	Beton
Cena na ton / uro			453,30	453,30	543,96	
Teža/ m3				1,60	2,00	2,20
Razdalja	Čas vožnje					
	Material	Beton				
km	ur	Korek. fak.	Sit/t	Sit/m3	Sit/m3	Sit/m3
1,00	0,35	2,76	159	254	381	963
1,50	0,40	2,72	181	290	435	1.085
2,00	0,44	2,69	199	319	479	1.180
3,00	0,53	2,66	240	384	577	1.406
4,00	0,62	2,60	281	450	675	1.608
5,00	0,71	2,54	322	515	772	1.798
6,00	0,79	2,48	358	573	859	1.954
7,00	0,87	2,42	394	631	946	2.100
8,00	0,94	2,36	426	682	1.023	2.212
9,00	1,02	2,30	462	740	1.110	2.340
10,00	1,09	2,24	494	791	1.186	2.435
11,00	1,15	2,20	521	834	1.251	2.523
12,00	1,21	2,16	548	878	1.316	2.606
13,00	1,28	2,12	580	928	1.393	2.706
14,00	1,35	2,08	612	979	1.469	2.800
15,00	1,42	2,04	644	1.030	1.545	2.889
16,00	1,48	2,00	671	1.073	1.610	2.952
17,00	1,54	1,98	698	1.117	1.675	3.041
18,00	1,60	1,96	725	1.160	1.741	3.127
19,00	1,66	1,94	752	1.204	1.806	3.212
20,00	1,72	1,92	780	1.247	1.871	3.293
21,00	1,77	1,90	802	1.284	1.926	3.354
22,00	1,83	1,88	830	1.327	1.991	3.431
23,00	1,89	1,86	857	1.371	2.056	3.506
24,00	1,95	1,84	884	1.414	2.121	3.578
25,00	2,01	1,82	911	1.458	2.187	3.648
26,00	2,10	1,81	952	1.523	2.285	3.791
27,00	2,14	1,79	970	1.552	2.328	3.820
28,00	2,19	1,78	993	1.588	2.383	3.888
29,00	2,24	1,77	1.015	1.625	2.437	3.954
30,00	2,29	1,76	1.038	1.661	2.491	4.019
31,00	2,34	1,74	1.061	1.697	2.546	4.060
32,00	2,39	1,72	1.083	1.733	2.600	4.100
33,00	2,44	1,70	1.106	1.770	2.655	4.137
34,00	2,49	1,68	1.129	1.806	2.709	4.172
35,00	2,54	1,66	1.151	1.842	2.763	4.205
36,00	2,59	1,65	1.174	1.878	2.818	4.262
37,00	2,64	1,63	1.197	1.915	2.872	4.291
38,00	2,69	1,62	1.219	1.951	2.927	4.346
39,00	2,74	1,61	1.242	1.987	2.981	4.399
40,00	2,79	1,60	1.265	2.024	3.035	4.452
41,00	2,83	1,58	1.283	2.053	3.079	4.459
42,00	2,88	1,56	1.306	2.089	3.133	4.480
43,00	2,93	1,54	1.328	2.125	3.188	4.500
44,00	2,98	1,53	1.351	2.161	3.242	4.547
45,00	3,03	1,51	1.373	2.198	3.296	4.563
46,00	3,07	1,49	1.392	2.227	3.340	4.562
47,00	3,11	1,47	1.410	2.256	3.383	4.559

48,00	3,16	1,45	1.432	2.292	3.438	4.569
49,00	3,21	1,43	1.455	2.328	3.492	4.578
50,00	3,26	1,42	1.478	2.364	3.547	4.617
51	3,31	1,00	1.350	2.161	3.241	2.971
52	3,39	1,00	1.383	2.213	3.319	3.043
53	3,43	1,00	1.399	2.239	3.359	3.079
54	3,47	1,00	1.416	2.265	3.398	3.115
55	3,51	1,00	1.432	2.291	3.437	3.151
56	3,55	1,00	1.448	2.317	3.476	3.186
57	3,59	1,00	1.465	2.344	3.515	3.222
58	3,63	1,00	1.481	2.370	3.554	3.258
59	3,67	1,00	1.497	2.396	3.594	3.294
60	3,71	1,00	1.514	2.422	3.633	3.330
61	3,76	1,00	1.534	2.455	3.682	3.375
62	3,81	1,00	1.554	2.487	3.731	3.420
63	3,86	1,00	1.575	2.520	3.780	3.465
64	3,91	1,00	1.595	2.552	3.829	3.510
65	3,95	1,00	1.612	2.579	3.868	3.546
66	3,99	1,00	1.628	2.605	3.907	3.581
67	4,03	1,00	1.644	2.631	3.946	3.617
68	4,07	1,00	1.661	2.657	3.985	3.653
69	4,11	1,00	1.677	2.683	4.025	3.689
70	4,15	1,00	1.693	2.709	4.064	3.725
71	4,20	1,00	1.714	2.742	4.113	3.770
72	4,25	1,00	1.734	2.774	4.162	3.815
73	4,30	1,00	1.754	2.807	4.211	3.860
74	4,34	1,00	1.771	2.833	4.250	3.896
75	4,38	1,00	1.787	2.859	4.289	3.931
76	4,42	1,00	1.803	2.885	4.328	3.967
77	4,46	1,00	1.820	2.911	4.367	4.003
78	4,50	1,00	1.836	2.938	4.406	4.039
79	4,54	1,00	1.852	2.964	4.446	4.075
80	4,58	1,00	1.869	2.990	4.485	4.111
81	4,63	1,00	1.889	3.022	4.534	4.156
82	4,68	1,00	1.909	3.055	4.583	4.201
83	4,72	1,00	1.926	3.081	4.622	4.237
84	4,76	1,00	1.942	3.107	4.661	4.273
85	4,80	1,00	1.958	3.133	4.700	4.308
86	4,84	1,00	1.975	3.160	4.739	4.344
87	4,88	1,00	1.991	3.186	4.778	4.380
88	4,92	1,00	2.007	3.212	4.818	4.416
89	4,96	1,00	2.024	3.238	4.857	4.452
90	5,00	1,00	2.040	3.264	4.896	4.488
91	5,04	1,00	2.056	3.290	4.935	4.524
92	5,08	1,00	2.073	3.316	4.974	4.560
93	5,12	1,00	2.089	3.342	5.014	4.596
94	5,16	1,00	2.105	3.368	5.053	4.632
95	5,20	1,00	2.122	3.395	5.092	4.668
96	5,26	1,00	2.146	3.434	5.151	4.721
97	5,28	1,00	2.154	3.447	5.170	4.739
98	5,32	1,00	2.171	3.473	5.209	4.775
99	5,36	1,00	2.187	3.499	5.249	4.811
100	5,4	1,00	2.203	3.525	5.288	4.847

- koeficient za preračun obračunske ure v efektivno uro prevoza v višini do 1,15
- 20%-no povečanje cene za prevoze kamnitih agregatov,
- 10%-no zmanjšanje cene za prevoze v razdalji nad 50 kilometrov.



## RELATIVNA RAZMERJA IN FAKTORJI ZA PLAČE

## PRILOGA V.

Delovna mesta	Razmerja	Faktor
enostavna dela	1,00	3,00
nekvalificiran delavec	1,10	3,00
figurant	1,20	2,80
polkvalificiran delavec	1,21	3,00
kvalificiran delavec	1,35	3,00
administraror	1,40	2,80
mornar II	1,46	2,80
mornar I	1,60	2,80
visokokvalificiran delavec	1,61	3,00
vodja plovila	1,70	2,80
tehnični risar	1,70	2,80
rečni nadzornik I	2,16	2,80
projektni sodelavec	2,70	2,80
samostojni projektant	3,40	2,80
rečni nadzornik II	3,40	2,80
strok. sod. za izdelavo VG podlog	3,40	2,80
referenta za premožensko - pravne zadeve	3,40	2,80
vodja javne službe	4,10	2,80

Za posebne obremenitve pri delu se prizna:

- za dežurstvo na delovnem mestu 20% dodatka na osnovo,
- za čas pripravljenosti na domu 10% nadomestila od osnove.

**2909.**

Na podlagi 7. člena zakona o lastninjenju spomenikov in znamenitosti v družbeni lastnini (Uradni list RS, št. 16/96) in 21. člena zakona o Vladi Republike Slovenije (Uradni list RS, št. 4/93, 23/96 in 47/97) je Vlada Republike Slovenije na 27. seji 11. septembra 1997 sprejela

**S K L E P****o spremembi sklepa o kulturnih spomenikih in naravnih znamenitostih, ki so postali last Republike Slovenije****I**

V sklepu o kulturnih spomenikih in naravnih znamenitostih, ki so postali last Republike Slovenije (Uradni list RS, št. 46/96) se črta naslednje besedilo:

“OBMOČJE OBČINE RAVNE PREVALJE

Ravne na Koroškem – Dvorec Javornik (EŠD 7644)

Odlok o razglasitvi nepremičnih kulturnih in zgodovinskih spomenikov na območju občine Ravne na Koroškem (Medobčinski uradni vestnik Maribor 11/94-136).”

**II**

Ta sklep začne veljati naslednji dan po objavi v Uradnem listu Republike Slovenije.

Št. 630-05/97-2

Ljubljana, dne 11. septembra 1997.

**Vlada Republike Slovenije**

**dr. Janez Drnovšek l. r.**  
Predsednik

**2910.**

Na podlagi 21. člena zakona o Vladi Republike Slovenije (Uradni list RS, št. 4/93, 23/96 in 47/97) in prvega odstavka 97. člena zakona o varstvu pred naravnimi in drugimi nesrečami (Uradni list RS, št. 64/94) je Vlada Republike Slovenije na 27. seji 11. septembra 1997 sprejela

**S K L E P****o spremembi sklepa o imenovanju državne in regijskih komisij za ocenjevanje škode ob naravnih in drugih nesrečah ter za pripravo predlogov za odpravo njihovih posledic****I**

V sklepu o imenovanju državne in regijskih komisij za ocenjevanje škode ob naravnih in drugih nesrečah ter za pripravo predlogov za odpravo njihovih posledic (Uradni list RS, št. 53/95) se

IV. točka spremeni v naslednjem:

– razreši se član regijske komisije za ocenjevanje škode ob naravnih in drugih nesrečah pri Upravi za obrambo Kranj Janez Podgoršek,

– za člana se imenuje Franc Marn.

VII. točka se spremeni v naslednjem:

– razrešita se člana regijske komisije za ocenjevanje škode ob naravnih in drugih nesrečah pri Upravi za obrambo Maribor Andrej Kocuvan in Vlasta Černe,

– za člana se imenujeta Franc Ogrizek in Ksenja Štern.

## II

Ta sklep začne veljati naslednji dan po objavi v Uradnem listu Republike Slovenije.

Št. 220-07/97-19

Ljubljana, dne 11. septembra 1997.

**Vlada Republike Slovenije**

**dr. Janez Drnovšek** l. r.  
Predsednik

**MINISTRSTVA**

**2911.**

Na podlagi druge točke prvega odstavka 242. člena zakona o temeljnih varnosti cestnega prometa (Uradni list SFRJ št. 50/88, 80/89, 29/90, 11/91), v zvezi s prvim odstavkom 4. člena ustavnega zakona za izvedbo temeljne ustavne listine o samostojnosti in neodvisnosti Republike Slovenije (Uradni list RS, št. 1/91-I) in tretjim odstavkom 99. člena zakona o upravi (Uradni list RS, št. 67/94, 20/95 – odl. US in 29/95) izdaja minister za promet in zveze v soglasju z ministrom za notranje zadeve

**NAVODILO**

**o načinu minimalnega označevanja in zavarovanja določenih del in ovir na avtomobilski cesti**

**I. SPLOŠNE DOLOČBE**

**1. člen**

S tem navodilom se ureja način prometnega označevanja in zavarovanja določenih del in ovir na cesti, ki izpolnjuje pogoje avtomobilске ceste, kot jih določa 19. člen zakona o temeljnih varnosti cestnega prometa (Uradni list SFRJ, št. 50/88, 80/89, 29/90, 11/91) (v nadaljevanju: avtomobilska cesta).

**2. člen**

S tem navodilom se ureja način označevanja in zavarovanja določenih del in ovir na avtomobilski cesti za naslednje primere:

– označevanje in zavarovanje del, ki se izvajajo od desnega roba voznega pasu proti ločilnemu pasu avtomobilске ceste in trajajo najmanj en dan (A zapora),

– označevanje in zavarovanje del, ki se izvajajo od ločilnega pasu proti desnemu robu voznega pasu avtomobilске ceste in trajajo najmanj en dan (B zapora),

– označevanje in zavarovanje del, ki zahtevajo zaporo celotnega voznega pasu in odstavnega pasu avtomobilске ceste in trajajo najmanj en dan (C zapora),

– označevanje in zavarovanje vzdrževalnih del na avtomobilski cesti, ki trajajo neprekinjeno manj kot 16 ur (V zapora),

– označevanje in zavarovanje vozil v okvari ali druge ovire, ki je ni mogoče takoj (v roku dveh ur) odstraniti (K zapora).

**3. člen**

V vseh drugih primerih, razen primerov naštetih v prejšnjem členu, je obvezna izdelava projektne dokumentacije. Projektne rešitve temeljijo na načelih, ki so uporabljeni v primerih, vključenih v to navodilo.

**4. člen**

Zavarovanje gradbišča in zavarovanje avtomobilске ceste pred vplivi gradbišča se izvede na način, kot ga določajo ustrezni predpisi.

**II. UPORABLJENA PROMETNA SIGNALIZACIJA IN PROMETNA OPREMA**

**5. člen**

Dela na avtomobilski cesti so označena in zavarovana s predpisano postavitvijo prometne signalizacije in prometne opreme. Način vzdolžne postavitve je razviden iz grafičnih prilog.

**6. člen**

Vsa postavljena prometna signalizacija in prometna oprema mora biti opremljena s svetlobno odbojno folijo zaradi boljše vidljivosti v nočnem času in času zmanjšane vidljivosti. Vrsta svetlobno odbojne folije za posamezni element prometne signalizacije in prometne opreme je razvidna iz tabele 1 in 2.

**1. Prometni znaki**

**7. člen**

Prometni znaki morajo biti izdelani in postavljeni v skladu s predpisi o prometnih znakih na cestah.

Osnovne lastnosti prometnih znakov, ki se uporabljajo za označevanje in zavarovanje del na avtomobilski cesti, so prikazane v tabeli 1, ki je priloga tega navodila in objavljena skupaj z njim.

**8. člen**

Na določeni razdalji pred oviro so zaradi boljše vidljivosti postavljeni prometni znaki tudi na levi strani voznega pasu avtomobilске ceste.

Znaki postavljeni v ločilnem pasu morajo biti enakih dimenzij kot na desni strani voznega oziroma odstavnega pasu razen v primeru, ko širina ločilnega pasu ne dopušča postavitve takih znakov. Minimalne dimenzije prometnih znakov v ločilnem pasu so razvidne iz tabele 1.

**9. člen**

Kadar prometnih znakov ni mogoče postaviti na predpisano višino (v območju protislepilnih ukrepov ipd.) so lahko postavljeni tudi višje.

**10. člen**

Prvi prometni znak je dodatno opremljen z utripajočo lučjo.

**2. Posebni znaki za obveščanje in usmerjanje**

**11. člen**

Posebni znaki za obveščanje niso sestavni del pravilnika o prometnih znakih na cestah. Znaki imajo namen, da udeležence v prometu obvestijo o spremembi prometne ureditve na delu avtomobilске ceste. Znaku je vedno dodana

dopolnilna tabla, ki označuje razdaljo do začetka dela ceste oziroma mesta ukinitve ali preusmeritve (slike 1 do 7).

Osnovne lastnosti posebnih znakov za obveščanje so prikazane v tabeli 1.

#### 12. člen

Posebni znaki za usmerjanje so table pokončne in čelne zapore. Znaki imajo namen, da usmerjajo in vodijo promet.

Osnovne lastnosti posebnih znakov za usmerjanje so prikazane v tabeli 1.

### 3. Prometna oprema

#### 13. člen

Za usmerjanje in vodenje prometa se uporabljajo tudi prometni stožci. Osnovne lastnosti so prikazane v tabeli 2, ki je priloga tega navodila in objavljena skupaj z njim.

#### 14. člen

Za označevanje in zavarovanje del in ovir na avtomobilski cesti se uporabljajo utripajoče luči oranžne ali rumene barve.

Utripajoče luči so lahko postavljene samostojno ali v garnituri utripajočih luči (UL).

Osnovne lastnosti utripajočih luči so prikazane v tabeli 2.

#### 15. člen

Za označevanje in zavarovanje del in ovir na avtomobilski cesti se uporabljajo tudi signalne table.

Signalne table so prikazane na slikah 8 do 10. Osnovne lastnosti in razpored elementov so prikazane v tabeli 2.

Utripanje luči za označevanje signalne table in luči, ki sestavljajo puščico ali simbol mora biti izmenično. Vse luči za označevanje signalne table morajo utripati hkrati.

### 4. Delovna vozila

#### 16. člen

Stroji in vozila, s katerimi se izvajajo dela na avtomobilski cesti, morajo biti označeni na način, opisan v tabeli 2.

Predpisani način označevanja delovnih vozil in strojev ni potreben v primerih, ko je gradbišče fizično ločeno od prometa na avtomobilski cesti in v primerih, ko delovna vozila in stroje spremlja vozilo s signalno tablo.

### 5. Drugi dodatni ukrepi in oprema

#### 17. člen

Sestavni del zapore so lahko tudi drugi dodatni ukrepi in oprema:

- prometni znaki spremenljive vsebine,
- začasni premični robniki s svetlobnimi markerji ali brez njih,
- varnostna ograja.

#### 18. člen

Dodatni ukrepi in oprema se postavlja, kadar je to potrebno s stališča prometne varnosti, gostote in strukture prometa in so določeni s projektom.

## III. GRAFIČNE PRILOGE

### 19. člen

1. Zapora avtomobilske ceste od desnega roba voznega pasu proti ločilnemu pasu za zavarovanje del, ki trajajo najmanj en dan (A zapora),

2. zapora avtomobilske ceste od ločilnega pasu proti desnemu robu voznega pasu za zavarovanje del, ki trajajo najmanj en dan (B zapora),

3. zapora avtomobilske ceste za zavarovanje del, ki zahtevajo zaporo voznega in odstavnega pasu in ki trajajo najmanj en dan (C zapora),

4. zapora avtomobilske ceste za zavarovanje del, ki zahtevajo zaporo voznega in odstavnega pasu in ki trajajo najmanj en dan (C zapora),

5. zapora avtomobilske ceste za zavarovanje vzdrževalnih del na odstavnem pasu, prometnem pospeševalnem, prometnem zaviralnem ali prometnem pasu za počasna vozila, ki trajajo neprekinjeno manj kot 16 ur (V-1 zapora),

6. zapora avtomobilske ceste za zavarovanje vzdrževalnih del na desnem prometnem pasu razen prometnega pasu za počasna vozila, ki trajajo neprekinjeno manj kot 16 ur (V-2 zapora),

7. zapora avtomobilske ceste za zavarovanje vzdrževalnih del na levem prometnem pasu (prehitevalnem pasu), ki trajajo neprekinjeno manj kot 16 ur (V-3 zapora),

8. zapora avtomobilske ceste za zavarovanje vozila (razen osebnega vozila s priklopnikom ali brez njega ter motornega kolesa z ali brez stranske prikolice) v okvari ali druge ovire na odstavnem pasu, ki je ni mogoče takoj (v roku dveh ur) odstraniti (K-1 zapora),

9. zapora avtomobilske ceste za zavarovanje vozila (razen motornega kolesa brez stranske prikolice) v okvari ali druge ovire na prometnem pasu za počasna vozila, prometnem zaviralnem ali prometnem pospeševalnem pasu, ki je ni mogoče takoj (v roku dveh ur) odstraniti (K-2 zapora),

10. zapora avtomobilske ceste za zavarovanje vozila (razen motornega kolesa brez stranske prikolice) v okvari ali druge ovire na desnem prometnem pasu, ki je ni mogoče takoj (v roku dveh ur) odstraniti (K-3 zapora),

11. zapora avtomobilske ceste za zavarovanje vozila (razen motornega kolesa brez stranske prikolice) v okvari ali druge ovire na levem prometnem pasu (prehitevalnem pasu), ki je ni mogoče takoj (v roku dveh ur) odstraniti (K-4 zapora),

12. posebni znaki za obveščanje (slike 1 do 7),

13. signalne table (slike 8 do 10),

14. pregled prometnih in posebnih znakov, ki se uporabljajo pri izvedbi zapor tipa A, B, C, K in V,

15. pregled prometne opreme, ki se uporablja pri izvedbi zapor tipa A, B, C, K in V.

## IV. KONČNA DOLOČBA

### 20. člen

To navodilo začne veljati petnajsti dan po objavi v Uradnem listu Republike Slovenije.

Soglašam:

Minister  
za notranje zadeve  
**Mirko Bandelj, dipl. jur. l. r.**

Minister  
za promet in zveze  
**mag. Anton Bergauer l. r.**

Tabele in grafične priloge k temu navodilu so priložene v sredini Uradnega lista RS, št. 57/97.

**2912.**

Na podlagi 9. člena zakona o organizaciji in delovnem področju ministrstev (Uradni list RS, št. 71/94 in 47/97) Ministrstvo za notranje zadeve objavlja

**U S K L A D I T E V**  
**zneskov povračil, nadomestil in drugih prejemkov za**  
**zaposlene v državnih organih**

Uskladijo se zneski povračil, nadomestil in drugih prejemkov za delavce zaposlene v državnih organih za mesec maj 1997, ki se določajo na podlagi cene super bencina tako, da se znesek:

– pod 7. točko – kilometrina, poveča od 29,61 na 30,75 SIT,

– pod 8. točko – povračilo stroškov za prevoz na delo in z dela, če ni možnosti prevoza z javnimi prevoznimi sredstvi, za vsak kilometer poveča od 14,80 na 15,37 SIT.

Uskladitev velja od 5. 9. 1997 dalje.

Št. 0051/8-142/33-96

Ljubljana, dne 9. septembra 1997.

**Mirko Bandelj** l. r.  
 Minister  
 za notranje zadeve

**SODNI SVET****2913.**

Na podlagi drugega odstavka 62. člena v zvezi s tretjim odstavkom 61. člena in prvim odstavkom 66. člena zakona o sodiščih (Uradni list RS, št. 19/94) je Sodni svet Republike Slovenije na 95. seji dne 11. 9. 1997 sprejel naslednji

**S K L E P**

Sodni svet Republike Slovenije objavlja javni poziv sodnikom k vložitvi kandidatur za prosto mesto:

– predstojnika Okrajnega sodišča v Lendavi.

Rok za prijave je 15 dni, od objave v Uradnem listu Republike Slovenije.

Pisne prijave sprejema Sodni svet Republike Slovenije, Tavčarjeva 9, Ljubljana, p.p. 639.

Predsednik  
 Sodnega sveta  
 Republike Slovenije  
**Janez Metelko** l. r.

**2914.**

Na podlagi drugega odstavka 1. člena in drugega odstavka 62. člena zakona o sodiščih (Uradni list RS, št. 19/94) v zvezi z drugim odstavkom 96. člena zakona o upravnem sporu (Uradni list RS, št. 50/97) je Sodni svet Republike Slovenije na 95. seji dne 11. 9. 1997 sprejel naslednji

**S K L E P**

Sodni svet Republike Slovenije objavlja javni poziv k vložitvi kandidatur za prosto mesto:

– predsednika Upravnega sodišča Republike Slovenije.  
 Kandidati naj prijave z življenjepisom in dokazili o izpolnjevanju pogojev po zakonu o sodiščih (Uradni list RS, št. 19/94) in zakonu o upravnem sporu (Uradni list RS, št. 50/97) pošljejo na naslov: Sodni svet Republike Slovenije, Tavčarjeva 9, Ljubljana, p.p. 639 v 15 dneh od objave poziva v Uradnem listu Republike Slovenije.

Predsednik  
 Sodnega sveta  
 Republike Slovenije  
**Janez Metelko** l. r.

**2915.**

Na podlagi drugega odstavka 62. člena in tretjega odstavka 61. člena zakona o sodiščih (Uradni list RS, št. 19/94) je Sodni svet Republike Slovenije na 95. seji dne 11. 9. 1997 sprejel naslednji

**S K L E P**

Sodni svet Republike Slovenije objavlja javni poziv k vložitvi kandidatur za prosto mesto:

– predsednika Vrhovnega sodišča Republike Slovenije in  
 – podpredsednika Vrhovnega sodišča Republike Slovenije.

Kandidati naj prijave z življenjepisom in dokazili o izpolnjevanju pogojev po zakonu o sodiščih (Uradni list RS, št. 19/94) pošljejo na naslov: Sodni svet Republike Slovenije, Tavčarjeva 9, Ljubljana, p.p. 639 v 15 dneh od objave poziva v Uradnem listu Republike Slovenije.

Predsednik  
 Sodnega sveta  
 Republike Slovenije  
**Janez Metelko** l. r.

**2916.**

Na podlagi sklepa o drugih prejemkih in povračilih sodnikov (Uradni list RS, št. 60/93) je Sodni svet na 95. seji dne 11. 9. 1997 na predlog Ministrstva za pravosodje sprejel

**S K L E P**

**o višini zneskov drugih osebnih prejemkov in povračil sodnikov**

Pod 5. točko sklepa o drugih prejemkih in povračilih sodnikov se kilometrina poveča od 29,61 SIT na 30,75 SIT.

Pod 6. točko sklepa o drugih prejemkih in povračilih sodnikov se povračilo stroškov za prevoz na delo in z dela, v višini stroškov za prevoz z javnimi prevoznimi sredstvi, za vsak kilometer, poveča od 14,80 na 15,38 SIT.

Ta sklep se uporablja od 5. 9. 1997 dalje.

Predsednik  
 Sodnega sveta  
 Republike Slovenije  
**Janez Metelko** l. r.

## OBČINE

### BOHINJ

#### 2917.

Na podlagi 29. in 64. člena zakona o lokalni samoupravi (Uradni list RS, št. 72/93, 6/94 – odl. US, 45/94 – odl. US in Uradni list RS, št. 57/94, 14/95, 20/95 – odl. US, 63/95 – obvezna razlaga, 9/96 – odl. US, 44/96 – odločba US in Uradni list RS, št. 26/97), 4. člena zakona o ustanovitvi občin in določitvi območij (Uradni list RS, št. 60/94 in 69/94) in na podlagi zakona o financiranju občin (Uradni list RS, št. 80/94) je Občinski svet občine Bohinj na 31. seji dne 18. 6. 1997 sprejel in na 32. seji dne 10. 9. 1997 potrdil

### STATUT Občine Bohinj (prečiščeno besedilo)

#### I. SPLOŠNE DOLOČBE

##### 1. člen

Ta statut določa temeljna načela za organizacijo in delovanje Občine Bohinj, naloge občine, naloge in pristojnosti ter način financiranja ožjih delov občine, oblikovanje, pristojnosti in naloge organov občine, neposredne oblike odločanja občanov, načela organizacije občinske uprave in občinskih javnih služb, notranjo členitev občine, premoženje in financiranje občine, vrste splošnih in posamičnih aktov in način njihovega sprejemanja, varstvo občine do državnih organov in širših lokalnih skupnosti, javnost dela občine in njenih organov in način povezovanja občine v pokrajino in širše lokalne skupnosti ter druge zadeve, ki so pomembne za delovanje Občine Bohinj.

##### 2. člen

Občina Bohinj (v nadaljnjem besedilu: občina), je samoupravna lokalna skupnost, ki v okviru ustave in zakonov varuje koristi svojih občanov in samostojno opravlja lokalne zadeve javnega pomena in izvršuje naloge, ki so nanjo prenesene s področnimi zakoni.

Občina lahko opravlja tudi posamezne naloge iz pristojnosti države, če s tem soglašata in če država za to zagotovi ustrezna sredstva.

##### 3. člen

Območje občine obsega območja naslednjih (24) naselij: Bitnje, Bohinjska Bistrica, Bohinjska Češnjica, Brod, Gorjuše, Goreljek, Jereka, Kamnje, Koprivnik, Laški Rovt, Lepence, Log v Bohinju, Nemški Rovt, Nomenj, Podjelje, Polje, Ravne, Ribčev Laz, Saviča, Srednja vas v Bohinju, Stara Fužina, Studor, Ukanc in Žlan.

##### 4. člen

Občina je pravna oseba.  
Sedež občine je v Bohinjski Bistrici, Triglavska 35, 4264 Bohinjska Bistrica.

##### 5. člen

Občina ima svojo zastavo in grb, ki se morata razlikovati od grbov in zastav drugih občin.

Zastava občine je dvobarvna. Polovica zastave je bele barve, polovica pa svetlo modre barve. V sredini zastave je grb občine.

Grb, v obliki štita, stilno prikazuje cerkev sv. Janeza z mostom ter Bohinjskim jezerom.

Oblika in način uporabe zastave in grba se določi z odlokom.

Občina ima svoj pečat, ki mora vsebovati grb in ime občine. Oblika, način uporabe in hranjenje se določi z odlokom.

Občina ima občinski in kulturni praznik, ki sta določena z odlokom. Praznik občine se praznuje 26. avgusta, kulturni praznik občine pa 26. marca.

Občina ima svojo himno. Himna občine je pesem "Čudopolna Kranjska zemlja", in sicer njena prva, druga in četrta kitica.

##### 6. člen

Osebe, ki imajo na območju občine stalno prebivališče, so občani.

Občani odločajo o zadevah lokalne samouprave preko občinskega sveta, sestavljenega iz članov, ki jih v skladu z zakonom volijo svobodno in tajno, na podlagi neposredne, enake in splošne volilne pravice.

Občani odločajo o zadevah lokalne samouprave tudi neposredno – na zborih občanov, z referendumom in preko ljudske iniciative.

##### 7. člen

Občina se v skladu s tem statutom samostojno odloča o povezovanju v širše lokalne skupnosti, tudi pokrajino.

Občina se za uresničevanje določenih nalog, v skladu s tem statutom, lahko povezuje in sodeluje s sosednjimi in drugimi občinami, združuje v ta namen sredstva in oblikuje skupne organe, organizacije in službe za opravljanje skupnih zadev. Povezovanje in sodelovanje s sosednjimi in drugimi občinami mora temeljiti na načelu prostovoljnosti in enakopravnosti.

#### II. NALOGE OBČINE

##### 8. člen

Občina za zadovoljevanje potreb svojih prebivalcev, po svojih organih, samostojno opravlja lokalne zadeve javnega pomena, ki so določene z zakoni in drugimi splošnimi akti in naloge, ki so določene s tem statutom.

##### 9. člen

Občina v skladu z ustavo, zakoni in tem statutom, v okviru izvirne pristojnosti opravlja naslednje naloge:

1. Normativno ureja lokalne zadeve javnega pomena tako, da:

- sprejema statut občine,
- sprejema proračun in zaključni račun občine,

- sprejema prostorske akte,
  - izdeluje lokacijsko dokumentacijo,
  - predpisuje davke in prispevke iz svoje pristojnosti,
  - sprejema druge splošne akte občine.
2. Upravlja občinsko premoženje tako, da:
- ureja način in pogoje upravljanja z občinskim premoženjem,
  - pridobiva in razpolaga z vsemi vrstami premoženja,
  - sklepa pogodbe o pridobitvi in odtujitvi nepremičnin in premičnin,
  - sestavlja premoženjsko bilanco, s katero izkazuje vrednost svojega premoženja.
3. Omogoča pogoje za gospodarski razvoj občine tako, da:
- spremlja in analizira gospodarske rezultate v občini,
  - sprejema takšne prostorske akte, ki omogočajo razvoj gospodarstva v občini,
  - oblikuje takšno davčno politiko, ki omogoča gospodarski razvoj,
  - sodeluje z gospodarskimi subjekti in v okviru svojih pristojnosti pomaga gospodarskim subjektom pri razreševanju gospodarskih problemov,
  - pomaga pri navezovanju stikov s pristojnimi ministri,
  - z javnimi sredstvi, v skladu s predpisi, pospešuje razvoj gospodarskih panog oziroma gospodarskih subjektov.
4. Ustvarja pogoje za gradnjo stanovanj in skrbi za povečanje najemnega socialnega sklada stanovanj na ta način, da:
- v prostorskih aktih predvidi gradnjo stanovanjskih objektov,
  - sprejema dolgoročni in kratkoročni stanovanjski program občine,
  - spremlja in analizira stanje na stanovanjskem področju občine,
  - spremlja ponudbo in povpraševanje stanovanj v občini ter se vključuje v stanovanjski trg,
  - gradi stanovanja za socialno ogrožene in adaptira objekte, ki so primerni za gradnjo stanovanj,
  - v skladu s predpisi omogoča občanom najemanje kreditov za nakup, gradnjo in adaptacije stanovanj,
  - sodeluje z gospodarskimi družbami, zavodi in drugimi institucijami pri razreševanju stanovanjske problematike občanov.
5. Skrbi za lokalne javne službe tako, da:
- ustanavlja lokalne javne službe,
  - sprejme splošne akte, ki urejajo način ustanovitve in delovanje lokalnih javnih služb,
  - zagotavlja sredstva za delovanje lokalnih javnih služb,
  - nadzira delovanje lokalnih javnih služb,
  - gradi in vzdržuje vodovodne, energetske in druge komunalne objekte in naprave.
6. Zagotavlja in pospešuje vzgojno-izobraževalno in zdravstveno dejavnost tako, da:
- ustanovi vzgojno-izobraževalni zavod in zagotavlja pogoje za njegovo delovanje,
  - v skladu z zakoni, ki urejajo to področje zagotavlja sredstva za izvajanje teh dejavnosti in v okviru finančnih možnosti omogoča izvajanje nadstandardnih programov,
  - sodeluje z vzgojno-izobraževalnim zavodom in zdravstvenim zavodom,
  - z različnimi ukrepi pospešuje vzgojno-izobraževalno dejavnost in zdravstveno varstvo občanov.

7. Pospešuje službe socialnega skrbstva, predšolskega varstva, osnovnega varstva otrok in družine, za socialno ogrožene, invalide in ostarele, tako da:

- spremlja stanje na tem področju,
- pristojnim organom in institucijam predlaga določene ukrepe na tem področju,
- sodeluje s centrom za socialno delo, javnimi zavodi in drugimi pristojnimi organi in institucijami.

8. Pospešuje raziskovalno, kulturno in društveno dejavnost ter razvoj športa in rekreacije tako, da:

- z dotacijami spodbuja te dejavnosti,
- sodeluje z društvi in jih vključuje v programe aktivnosti občine.

9. Skrbi za varstvo zraka, tal, vodnih virov, za varstvo pred hrupom, za zbiranje in odlaganje odpadkov in opravlja druge dejavnosti varstva okolja tako, da:

- izvaja naloge, ki jih določa zakon, uredbe in drugi predpisi s področja varstva okolja,
- spremlja stanje na tem področju in v okviru svojih pristojnosti sprejema ukrepe, s katerimi zagotavlja varstvo okolja,
- sprejema splošne akte, s katerimi pospešuje in zagotavlja varstvo okolja,
- sodeluje s pristojnimi inšpekcijskimi organi in jih obvešča o ugotovljenih nepravilnostih,
- z drugimi ukrepi pospešuje varstvo okolja v občini.

10. Upravlja, gradi in vzdržuje:

- lokalne javne ceste in druge javne poti,
- hodnike za pešce in kolesarske steze,
- igrišča za šport in rekreacijo ter otroška igrišča,
- javne parkirne prostore, parke, trge in druge javne površine.

11. Skrbi za požarno varnost in varnost občanov v primeru elementarnih in drugih nesreč tako, da v skladu z merili in normativi:

- organizira reševalno pomoč v požarih,
- organizira obveščanje, alarmiranje, pomoč in reševanje za primere elementarnih in drugih nesreč,
- zagotavlja sredstva za organiziranje, opremljanje in izvajanje požarne varnosti in varstva pred naravnimi nesrečami,
- zagotavlja sredstva za odpravo posledic elementarnih in drugih naravnih nesreč,
- sodeluje z občinskim poveljstvom gasilske službe in štabom za civilno zaščito ter spremlja njihovo delo,
- opravlja druge naloge, ki pripomorejo k boljši požarni varnosti in varstvu pred elementarnimi in drugimi nesrečami.

12. Ureja javni red v občini tako, da:

- sprejema ustrezne splošne akte,
- določa prekrške in denarne kazni za prekrške, s katerimi se kršijo predpisi občine,
- organizira občinsko redarsko službo,
- opravlja nadzorstvo nad spoštovanjem in izvrševanjem splošnih aktov občine in tistih zakonov in predpisov, za katere je občina pooblaščenca.

Občina poleg navedenih, opravlja tudi druge naloge v okviru teh pristojnosti.

- Občina poleg navedenih, opravlja tudi druge naloge v okviru teh pristojnosti.

#### 10. člen

V okviru lokalnih zadev javnega pomena občina opravlja tudi naloge, ki se nanašajo na:

- delovanje občinskega sveta, župana, nadzornega odbora in občinske uprave,
- organizacijo in izvajanje volilnih opravil oziroma lokalnih volitev, v skladu z zakonom,
- izvajanje občinskega upravnega nadzorstva,

- izvajanje nadzorstva nad javnimi prireditvami,
- ugotavljanje javnega interesa v primeru razlastitve za potrebe občine,
- določanje namembnosti urbanega prostora,
- gospodarjenje s stavbnimi zemljišči in določanje pogojev za njihovo uporabo,
- evidenco občinskih zemljišč in drugega premoženja,
- urejanje lokalnega prometa in določa prometno ureditev,
- v sodelovanju s pristojnimi institucijami zagotavlja varstvo naravnih in kulturnih spomenikov,
- mrliško ogledno službo,
- dimnikarsko službo in
- urejanje drugih lokalnih zadev javnega pomena.

#### 11. člen

Občina opravlja statistično, evidenčno in analitično funkcijo za svoje potrebe ter za te potrebe pridobiva, na podlagi pisne zahteve, statistične in evidenčne podatke od pooblaščenih organov za zbiranje statističnih in evidenčnih podatkov.

Za potrebe iz prvega odstavka tega člena, občina, na podlagi pisne zahteve, pridobiva od upravljalcev zbirk podatke o fizičnih osebah, ki imajo v občini stalno ali začasno prebivališče in o fizičnih osebah, ki imajo v občini nepremičnine ter podatke o pravnih osebah, ki imajo sedež in premoženje oziroma del premoženja v občini.

### III. OŽJI DELI OBČINE

#### 1. Splošne določbe o krajevnih skupnostih

##### 12. člen

Krajevne skupnosti so del Občine Bohinj, in sicer v teritorialnem, funkcionalnem, organizacijskem, premoženjsko-finančnem in pravnem smislu in pomenijo dekoncentracijo nalog občine.

Krajevna skupnost je pravna oseba v okviru nalog, ki jih opravlja samostojno, v skladu s tem statutom.

Krajevno skupnost v pravnem prometu zastopa predsednik sveta krajevne skupnosti ali oseba, ki jo predsednik sveta za to pooblasti.

##### 13. člen

V Občini Bohinj so ustanovljene naslednje krajevne skupnosti:

– Bohinjska Bistrica, ki obsega območje naselij Bohinjska Bistrica, Ravne, Nemški Rovt, Bitnje, Lepence, Log v Bohinju, Nomenj, Brod, Savica, Kamnje, Polje, Laški Rovt, Ribčev laz in Žlan;

– Srednja vas v Bohinju, ki obsega območje naselij Srednja vas v Bohinju, Bohinjska Češnjica, Jereka in Podjelje;

– Stara Fužina, ki obsega območje naselij Stara Fužina, Studor in Ukanc;

– Koprivnik – Gorjuše, ki obsega območje naselja Koprivnik, Gorjuše in Goreljek.

Občani enega ali več naselij skupaj se lahko, v skladu s tem statutom, na zboru občanov odločijo tudi za drugačno organiziranost krajevnih skupnosti.

Kolikor krajevna skupnost obsega eno samo naselje, se le-ta imenuje vaška skupnost. Določbe tega statuta veljajo tudi za vaške skupnosti in je njihov položaj enak krajevnim skupnostim.

##### 14. člen

Krajevna skupnost ima statut, ki ga sprejme svet krajevne skupnosti, po predhodnem soglasju občinskega sveta. Statut krajevne skupnosti mora biti v skladu s statutom občine.

S statutom krajevne skupnosti se opredeli območje, naloge, organi, financiranje in druge zadeve s področja delovanja krajevne skupnosti.

### 2. Pristojnosti in naloge

##### 15. člen

Krajevne skupnosti sodelujejo pri opravljanju javnih zadev v občini tako, da v skladu s tem statutom samostojno opravljajo naslednje naloge:

1. S področja gospodarskih javnih služb in prometa:

– dajejo predloge za pripravo letnih programov na področju gospodarske infrastrukture na svojem območju,

– sodelujejo pri pridobivanju soglasij lastnikov zemljišč za razna komunalna in druga dela s področja gospodarskih javnih služb,

– sodelujejo pri pripravi programov oskrbe s pitno vodo in zaščiti virov pitne vode,

– sodelujejo pri izvajanju komunalnih investicij in investicij v javno razsvetljavo na njihovem območju in sodelujejo pri nadzoru nad opravljenimi deli,

– dajejo pobude za dodatno prometno ureditev (prometna signalizacija, ureditev dovozov in izvozov, omejevanje hitrosti ipd.),

– predlagajo programe javnih del.

2. S področja urejanja prostora in varstva okolja:

– sodelujejo in dajejo mnenja pri javnih razgrnitvah prostorskih, planskih in izvedbenih aktov, ki obravnavajo območje njihove krajevne skupnosti,

– oblikujejo pobude za spremembo prostorskih, planskih in izvedbenih aktov ter jih posredujejo pristojnemu organu občine,

– seznanjajo pristojni organ občine s problemi in potrebami prebivalcev skupnosti na področju urejanja prostora in varstva okolja,

– dajejo predloge za sanacijo divjih odlagališč komunalnih odpadkov in sodelujejo pri njihovi sanaciji.

3. S področja družbenih dejavnosti:

– v sodelovanju s krajevnimi dejavniki organizirajo kulturne, športne in druge prireditve in nudijo pomoč pri takih prireditvah, kadar je organizator občina.

4. S področja gospodarstva in kmetijstva:

– dajejo predloge za ureditev in olepševanje kraja (ocvetličnja, ureditev in vzdrževanje sprehajalnih poti ipd.) in pri tem sodelujejo,

– dajejo mnenja glede spremembe namembnosti kmetijskega prostora v druge namene, predvidenih gradenj večjih proizvodnih in drugih objektov v skupnosti, za posege v kmetijski prostor (agromelioracije, komasacije), pri katerih bi prišlo do spremembe režima vodnih virov.

5. S področja zaščite in reševanja:

– spremljajo nevarnosti na svojem območju in o tem obveščajo štab za civilno zaščito ter po potrebi prebivalstvo,

– sodelujejo pri ostalih nalogah s področja zaščite in reševanja.

6. Na področju upravljanja s premoženjem:

– upravljajo s premoženjem občine, ki jim je dano v uporabo v skladu s tem statutom.

Sodelovanje, mnenje ali predlog krajevne skupnosti ni pogoj za začetek ali nadaljevanje postopkov, ki jih izvajajo občinski svet, župan ali občinska uprava, razen če ni s tem statutom ali odlokom določeno drugače.

## 16. člen

Naloge, ki jih krajevne skupnosti opravljajo v okviru pristojnosti občine so:

- skrbijo za urejenost pokopališč in organizirajo pogrebno službo na krajevno običajni način, če z odlokom občine ni drugače določeno,
- v skladu z zakonom o gostinstvu dajejo mnenje v zvezi z obratovalnim časom gostinskih obratov,
- sodelujejo s patronažno službo in centri za socialno delo,
- izdelujejo načrte zaščite in reševanja na podlagi predpisov in potreb občine,
- skrbijo, da so izobešene ponudbe o prodaji kmetijskih zemljišč na svojem območju in
- pripravljajo in izvajajo projekte v okviru celostnega razvoja podeželja in obnove vasi na svojem območju.

Krajevne skupnosti opravljajo tudi druge naloge, če je tako določeno s splošnim aktom občine ali sklepom občinskega sveta.

## 3. Način financiranja krajevnih skupnosti

## 17. člen

Krajevnim skupnostim se za opravljanje nalog iz 15. in 16. člena tega statuta zagotovijo sredstva iz proračuna Občine Bohinj. Občina zagotavlja iz občinskega proračuna tudi sredstva za delovanje krajevnih skupnosti.

Za uresničevanje skupnih potreb in interesov krajanov lahko krajevna skupnost pridobiva sredstva iz drugih virov, kot so prostovoljni prispevki krajanov, podjetij, zavodov in drugih organizacij; samoprispevki; osebno delo in na druge načine, opredeljene s statutom krajevne skupnosti.

Občina s sklepom lahko da v upravljanje krajevnim skupnostim del svojega premoženja za izvrševanje njihovih nalog.

## 18. člen

Krajevna skupnost mora v proračunskem letu sprejeti finančni načrt, ki zajema vse planirane prihodke in odhodke.

Občina ne prevzema finančnih obveznosti za naloge oziroma programe, ki niso sestavni del proračuna občine.

Za porabo proračunskih sredstev se uporabljajo določbe predpisov, ki urejajo financiranje javne porabe in določbe odloka o proračunu občine.

## 19. člen

Za izvrševanje finančnega načrta krajevne skupnosti je odgovoren predsednik sveta krajevne skupnosti kot odredbodajalec ali od njega pooblaščen oseba.

Nadzor nad finančnim poslovanjem krajevne skupnosti opravlja, v skladu s tem statutom, nadzorni odbor občine.

## 20. člen

Kriteriji in merila za financiranje krajevne skupnosti se določijo z odlokom.

## 4. Načela za delovanje organov skupnosti

## 21. člen

Naloge krajevne skupnosti, določene s tem statutom, izvršujejo sveti krajevnih skupnosti.

## 22. člen

Svet krajevne skupnosti lahko šteje od 3 do 7 članov. Število članov določi svet krajevne skupnosti s statutom krajevne skupnosti.

Prve volitve v svete krajevnih skupnosti razpiše župan.

Za prve volitve za svete krajevnih skupnosti določi število članov dosedanji svet krajevne skupnosti, v skladu s tem statutom.

Predsednika sveta izvolijo člani sveta izmed sebe. Svet ima enega podpredsednika.

Funkcija predsednika, podpredsednika in člana sveta je nepoklicna.

## 23. člen

Svet krajevne skupnosti predstavlja interese skupnosti, ki organom občine predlaga urejanje zadev, ki so pomembne za krajevne skupnosti.

## 24. člen

Seje sveta krajevne skupnosti sklicuje in vodi predsednik sveta krajevne skupnosti.

Sejo sveta skupnosti lahko skliče tudi župan občine.

## 25. člen

Predsedniki svetov krajevnih skupnosti tvorijo posvetovalni kolegij, ki ima pravico dajati mnenja, predloge in pobude občinskemu svetu in županu.

## 26. člen

Krajevna skupnost ima lahko za opravljanje strokovnih in administrativnih nalog za potrebe delovanja krajevne skupnosti strokovnega delavca – tajnika krajevne skupnosti. Tajnik ima položaj delavca v občinski upravi.

Tajnika krajevne skupnosti imenuje svet skupnosti in ne more biti član sveta krajevne skupnosti.

Število in struktura strokovnih delavcev se opredeli z odlokom iz 20. člena tega statuta.

## 27. člen

Občinska uprava, v skladu s tem statutom, nudi ustrezno strokovno pomoč krajevnim skupnostim pri opravljanju njihovih nalog.

## 5. Postopek ustanovitve novih krajevnih skupnosti

## 28. člen

Nova krajevna skupnost se ustanovi in njeno območje določi z odlokom občine, če je to utemeljeno s prostorskimi, zgodovinskimi, upravno-gospodarskimi ali kulturnimi razlogi in po prej opravljenem zboru občanov, s katerim se ugotovi interes prebivalcev na določenem območju.

Zbor občanov za ustanovitev nove krajevne skupnosti se izvede v skladu s tem statutom. Občinski svet se lahko odloči, da se interes prebivalcev ugotovi s posvetovalnim referendumom.

Postopek za ustanovitev krajevnih skupnosti in določitev njihovih območij se določi s posebnim odlokom.

## 29. člen

S tem statutom določena razdelitev občine na krajevne skupnosti se lahko spremeni tako, da se dvoje ali več sosednjih krajevnih skupnosti združi v novo krajevno skupnost, če se za to, na zboru občanov, v vsaki krajevni skupnosti izreče večina občanov.

Krajevna skupnost se lahko razdeli na dvoje ali več novih krajevnih skupnosti, če območje vsake od predvidenih novih krajevnih skupnosti izpolnjuje pogoje po tem statutu in če se za to na zboru občanov na območju vsake od predvidenih novih krajevnih skupnosti, izreče večina občanov.



Del krajevne skupnosti, ki obsega območje naselja ali več sosednjih naselij, se lahko izloči iz krajevne skupnosti in ustanovi kot nova krajevna skupnost, če se za to na zboru občanov v tem delu krajevne skupnosti, izreče večina občanov, ki so sodelovali na zboru in če oba tako nastala dela krajevne skupnosti tudi izpolnjujeta pogoje za novo krajevno skupnost.

Del krajevne skupnosti se lahko izloči iz krajevne skupnosti in priključi k sosednji krajevni skupnosti, če se za to v tem delu krajevne skupnosti in v krajevni skupnosti, kateri se ta del krajevne skupnosti želi priključiti, na zboru občanov izreče večina občanov, ki so sodelovali na zboru, in če preostali del krajevne skupnosti tudi izpolnjuje pogoje za novo krajevno skupnost.

#### IV. ORGANI OBČINE

##### 1. Skupne določbe

###### 30. člen

Organi občine so občinski svet, župan, nadzorni odbor in v skladu s posebnimi predpisi občinska volilna komisija.

Člani organov občine, razen župana, opravljajo svojo funkcijo nepoklicno.

Župan opravlja svojo funkcijo poklicno, razen če občinski svet, na predlog župana, s sklepom odloči, da župan opravlja funkcijo nepoklicno.

Člani občinskega sveta, župan, podžupan in tajnik občinske uprave so občinski funkcionarji.

###### 31. člen

Organi občine se volijo za štiri leta.

Občinski organi so sklepčni, če je na njihovih sejah navzoča večina njihovih članov.

###### 32. člen

S posebnim aktom, ki ga sprejme občinski svet na predlog komisije za mandatna vprašanja, volitve in imenovanja, se določi višina prejemkov za opravljanje funkcije, nadomestila materialnih stroškov in sejnine članom organov občine ter plača župana, če ta opravlja funkcijo poklicno.

Z aktom iz prvega odstavka se določi tudi način določanja stimulacije župana.

###### 33. člen

Člani občinskega sveta, drugih organov občine in člani delovnih teles morajo varovati informacije in podatke, ki so po predpisih zaupne narave ter osebne podatke.

##### 2. Občinski svet

###### 34. člen

Občinski svet je najvišji organ občine in ima naslednje pristojnosti:

- sprejema statut občine,
- sprejema odloke in druge občinske akte,
- sprejema poslovnik za svoje delo,
- daje soglasje k poslovniku o delu komisije ali odbora,
- sprejema prostorske plane in druge plane razvoja občine,
- sprejema občinski proračun in zaključni račun in druge akte proračunske narave,
- ustanavlja gospodarske in druge javne zavode ter javne gospodarske službe,
- potrjuje začasne nujne ukrepe,

- odloča o zadolževanju občine,
- odloča o dajanju porošttev,
- ustanavlja komisije in odbore kot svoja delovna telesa,
- imenuje in razrešuje člane nadzornega odbora ter člane komisij in odborov občinskega sveta,
- imenuje in razrešuje sekretarja občinskega sveta,
- na predlog župana imenuje in razrešuje tajnika občinske uprave,
- na predlog župana imenuje in razrešuje podžupana,
- imenuje občinsko volilno komisijo,
- imenuje svoje predstavnike v javna podjetja in zavode,
- imenuje komisijo za mandatna vprašanja, volitve in imenovanja ter imenuje in razrešuje njene člane,
- imenuje komisijo za statutarno-pravna vprašanja ter imenuje in razrešuje njene člane,
- imenuje in razrešuje oziroma daje soglasje k imenovanju direktorjev javnih zavodov in javnih podjetij,
- nadzoruje delo župana, podžupana in občinske uprave glede izvrševanja odločitev občinskega sveta,
- daje mnenje k imenovanju načelnika upravne enote,
- odloča o pridobitvi in odtujitvi premoženja občine, kolikor s tem statutom ali odlokom ni za to pooblaščen župan,
- razpisuje referendum,
- odloča o načinu izvrševanja javnih služb s koncesijami,
- določa prispevke za opravljanje komunalnih storitev,
- daje soglasje k prevzemu opravljanja državnih nalog,
- imenuje in razrešuje predstavnike občine v sosvet načelnika upravne enote,
- daje soglasje k podpisu pogodb, ki niso vključene v letni proračun in
- odloča o drugih zadevah, določenih s tem statutom in drugimi predpisi.

###### 35. člen

Občinski svet ima šestnajst članov.

Župan, podžupan, tajnik občine, člani nadzornega odbora in občinski uradniki ne morejo biti člani občinskega sveta.

Funkcija člana občinskega sveta tudi ni združljiva s funkcijo načelnika upravne enote in vodje notranje organizacijske enote v upravni enoti, kot tudi ne z delom v državni upravi na delovnih mestih, na katerih delavci izvršujejo pooblastila v zvezi z nadzorstvom nad zakonitostjo oziroma nad primernostjo in strokovnostjo dela organov občine.

###### 36. člen

Člani občinskega sveta se volijo na podlagi splošne in enake volilne pravice, z neposrednim in tajnim glasovanjem, v skladu z zakonom.

Volilno pravico imajo državljani, ki imajo v občini stalno prebivališče.

Občinski svet se voli po proporcionalnem načelu.

Občina predstavlja eno volilno enoto.

###### 37. člen

Občinski svet se konstituira na svoji prvi seji.

Prvo sejo občinskega sveta skliče predsednik občinske volilne komisije. Do izvolitve novega predsednika občinskega sveta vodi sejo najstarejši član sveta.

###### 38. člen

Občinski svet izmed svojih članov izvoli predsednika in podpredsednika sveta.

Predsednik občinskega sveta predstavlja svet, ga sklicuje in vodi njegove seje.

Podpredsednik pomaga predsedniku pri njegovem delu in po njegovem pooblastilu opravlja posamezne zadeve z njegovega delovnega področja. V času odsotnosti predsednika opravlja njegove delovne naloge.

Občinski svet ima sekretarja sveta, ki pomaga predsedniku pri pripravljanju in vodenju sej sveta, vodi zapisnik in opravlja druge zadeve po nalogu predsednika.

#### 39. člen

Člani komisij občinskega sveta, nadzornega odbora, župan in predstavnik občinske uprave imajo pravico udeleževati se sej občinskega sveta.

Župan, predstavnik občinske uprave in člani komisij so dolžni odgovarjati na vprašanja članov občinskega sveta.

#### 40. člen

Občinski svet veljavno sklepa, če je na seji navzočih večina njegovih članov.

Občinski svet sprejema odločitve z večino navzočih članov, razen če zakon ali ta statut določa drugačno večino.

Glasovanje je javno. Tajno se glasuje le, kadar tako določa zakon ali kadar se za to odloči svet.

#### 41. člen

Občinski svet ima svoj poslovnik, s katerim podrobneje ureja način dela, postopek odločanja in razmerja do drugih občinskih organov.

Svet sprejema poslovnik z dvotretjinsko večino navzočih članov.

Svet na enak način daje soglasje k poslovniku o delu komisije ali odbora, kolikor komisija ali odbor predlaga svoj poslovnik.

### 3. Komisije občinskega sveta

#### 42. člen

Občinski svet ima komisijo za mandatna vprašanja, volitve in imenovanja, ki jo imenuje izmed članov občinskega sveta in šteje najmanj pet članov.

Poleg komisije iz prejšnjega odstavka ima občinski svet naslednje komisije:

- statutarno-pravno komisijo,
- komisijo za gospodarstvo,
- komisijo za turizem,
- komisijo za komunalno dejavnost in infrastrukturo,
- komisijo za urejanje prostora in varstvo okolja,
- komisijo za kmetijstvo in gozdarstvo,
- komisijo za družbene dejavnosti.

Občinski svet lahko s posebnim sklepom ustanovi tudi druge komisije ali odbore kot svoja delovna telesa.

Člane komisij in odborov, razen komisije iz prvega odstavka tega člena, se imenuje izmed članov občinskega sveta, lahko pa tudi izmed drugih občanov.

Komisije in odbori štejejo praviloma najmanj pet in največ sedem članov.

#### 43. člen

Komisije in odbori občinskega sveta v okviru svojega delovnega področja, v skladu s tem statutom in poslovnikom občinskega sveta, obravnavajo zadeve iz pristojnosti občinskega sveta in dajejo občinskemu svetu mnenja in predloge.

Komisije in odbori občinskega sveta, v okviru svojega delovnega področja, opravljajo naslednje naloge:

– v proceduri sprejemanja obravnavajo odloke in druge splošne akte občine in dajejo občinskemu svetu mnenja in predloge,

– spremljajo stanje in problematiko na svojem področju dela in na podlagi sklepa občinskega sveta dajejo svoja mnenja in predloge,

– opravljajo druge naloge, ki so določene s poslovnikom občinskega sveta in naloge, katere jim s sklepom naloži občinski svet.

### 4. Nadzorni odbor

#### 44. člen

Nadzorni odbor občine ima, v skladu z zakonom, naslednje pristojnosti:

– opravlja nadzor nad razpolaganjem s premoženjem občine,

– nadzoruje namenskost in smotrnost porabe proračunskih sredstev,

– nadzoruje finančno poslovanje uporabnikov proračunskih sredstev.

V okviru teh pristojnosti nadzorni odbor opravlja naslednje naloge:

– pregleduje in proučuje pravne predpise in akte, s katerimi so določeni nameni porabe javnih sredstev v občini,

– proučuje obligacijske in finančne listine, ki nastajajo ob porabi sredstev,

– ugotavlja skladnost ravnanja s pravnimi predpisi ter gospodarnost in namenskost trošenja sredstev in njihov učinek glede na opredeljeni cilj,

– izdeluje nadzorstveni zapisnik in poročila,

– obravnava pripombe strank v postopkih nadzora,

– sprejema poročila, mnenja in priporočila oziroma predloge ukrepov nadzorovanim osebam,

– obvešča pristojne organe občine in predlaga ukrepe iz njihove pristojnosti,

– obvešča javnost o ugotovitvah,

– podaja zahteve za izvedbo revizije po Računskem sodišču RS,

– podaja prijave suma storitve prekrška ali suma storitve kaznivega dejanja.

Nadzorni odbor ima pravico in dolžnost biti seznanjen s celotnim premoženjsko-pravnim in finančnim poslovanjem občine. Pravico ima to poslovanje pregledovati in presojsati s stališča zakonitosti, namenskosti in smotrnosti.

Nadzorni odbor oziroma njegovi člani so pri izvajanju pristojnosti in nalog, ki so opredeljene s tem statutom, samostojni in neodvisni.

#### 45. člen

Nadzorni odbor šteje pet članov, ki jih imenuje in razrešuje občinski svet.

Občinski svet imenuje člane nadzornega odbora na predlog članov sveta, lahko pa tudi na predlog občanov.

Člani nadzornega odbora so izvoljeni, če je za vsakega od njih glasovala večina članov občinskega sveta.

Za člane nadzornega odbora ne morejo biti imenovani člani občinskega sveta, delavci občinske uprave ter člani poslovdstev organizacij in zavodov, ki so porabniki proračunskih sredstev.

#### 46. člen

Za člana nadzornega odbora je lahko imenovan tisti, ki izpolnjuje naslednje pogoje:

– ima slovensko državljanstvo,

– ima višjo ali visoko strokovno izobrazbo,

- ima najmanj 10 let delovnih izkušenj na področju financ, gospodarstva ali prava,
- pozna finančno-računovodske predpise; predpise, ki določajo način financiranja javne porabe in druge predpise, ki so pomembni za opravljanje funkcije nadzora in
- ni bil obsojen za kaznivo dejanje, ki je po zakonu ovira za sklenitev delovnega razmerja v državnih organih in organih lokalnih skupnosti.

## 47. člen

Mandat članov nadzornega odbora traja pet let, z možnostjo ponovnega imenovanja.

Članstvo v nadzornem odboru ni povezano z rednimi volitvami članov občinskega sveta in župana in preneha z razrešitvijo.

Članstvo v nadzornem odboru preneha, če član nadzornega odbora:

- odstopi,
- začne opravljati funkcijo, ki ni združljiva s članstvom v nadzornem odboru,
- pri delu nadzornega odbora ni aktiven ali se izkaže, da ni zmožen izvrševati nalog,
- ne spoštuje statuta občine in poslovnika nadzornega odbora,
- stori kaznivo dejanje ali drugo dejanje, s katerim se krni ugled organa,
- iz drugih utemeljenih razlogov.

## 48. člen

O razrešitvi člana nadzornega odbora odloča občinski svet. Občinski svet razreši člana nadzornega odbora, če v postopku razrešitve ugotovi, da so izpolnjeni pogoji za razrešitev iz prejšnjega člena tega statuta.

Občinski svet odloča o razrešitvi člana nadzornega odbora tudi na predlog nadzornega odbora ali na predlog člana nadzornega odbora, ki želi razrešitev.

Občinskemu svetu lahko predlaga razrešitev člana tudi župan ali posamezen član občinskega sveta.

Nadzorni odbor predlaga razrešitev posameznega člana po pravilih, določenih v poslovniku nadzornega odbora.

## 49. člen

Delo v nadzornem odboru je nepoklicno.

Člani nadzornega odbora imajo pravico do nadomestila plače oziroma izgubljenega zaslužka, za čas opravljanja svojega dela v nadzornem odboru, smiselno določilom zakona o funkcionarjih v državnih organih.

Člani nadzornega odbora imajo pravico do nagrade za svoje delo, skladno s predpisom občinskega sveta, s katerim določi pravice do nadomestil in nagrad nepoklicnim funkcionarjem, članom nadzornega odbora in članom svojih komisij in odborov.

## 50. člen

Konstitutivno sejo nadzornega odbora skliče predsednik občinskega sveta.

Nadzorni odbor sprejema odločitve na svoji seji z večino glasov navzočih članov. Odbor lahko veljavno sklepa, če je na seji navzočih večina članov.

Nadzorni odbor izmed svojih članov izvoli predsednika.

Predsednik nadzornega odbora predstavlja nadzorni odbor in zastopa njegove ugotovitve, mnenja, priporočila in predloge pred organi občine in pri nadzorovanih osebah, podpisuje pisne odpravke nadzornega odbora, organizira delo in strokovno pomoč ter pripravlja in vodi seje.

Predsednik lahko za opravljanje posameznih nalog ali za nadomeščanje v času svoje odsotnosti pooblasti drugega člana nadzornega odbora.

Župan se ima pravico udeleževati sej nadzornega odbora, če se nadzorni odbor ne odloči drugače.

## 51. člen

Nadzorni odbor sprejme poslovnik o svojem delu, s katerim določi organizacijo svojega dela, pravice in dolžnosti predsednika in članov pri izvajanju nadzora, postopek nadzora, način odločanja, dokumentacijo oziroma evidentiranje dela nadzornega odbora.

Poslovnik nadzornega odbora mora biti v skladu s tem statutom.

## 52. člen

Sredstva za delo nadzornega odbora se zagotavljajo v občinskem proračunu, v sredstvih za delo občinskih organov in občinske uprave.

Ordredbodajalec za stroške nadzornega odbora je župan.

## 53. člen

Nadzorni odbor opravlja redne in izredne nadzore.

V okviru rednega nadzora nadzorni odbor vsako leto preverja:

- skladnost proračuna občine z zakoni, drugimi predpisi s področja javnih financ, odloki, programi in drugimi sklepi občinskega sveta, pred sprejemom proračuna v občinskem svetu,
- skladnost predloga zaključnega računa s proračunom in odločitvami občinskega sveta,
- skladnost finančnih načrtov uporabnikov proračunskih sredstev po programu,
- pravilnost in gospodarnost razpolaganja z občinskim premoženjem.

## 54. člen

Nadzorni odbor opravlja izredne nadzore po lastni presoji, na zahtevo župana ali občinskega sveta.

Kadar nadzorni odbor opravlja izredni nadzor, mora o tem obvestiti organ oziroma tistega, pri katerem namerava nadzor opraviti, najkasneje tri dni pred izvedbo nadzora.

Župan in občinski svet imata pravico zahtevati od nadzornega odbora, da opravi nadzor pri posameznem uporabniku ali skupini uporabnikov proračunskih sredstev. Zahteva, ki jo poda župan ali občinski svet mora biti obrazložena.

## 55. člen

Nadzorni odbor lahko v okviru nadzora in v skladu s svojimi pristojnostmi sprejema naslednje akte:

- pisna zaprosila in zahteve (za izročitev dokumentacije, pojasnila, obrazložitve),
- mnenja in priporočila,
- odgovore in vabila strankam,
- opozorila in predloge,
- poročila.

## 56. člen

Dokončni akt nadzornega odbora je poročilo.

Poročilo mora nadzorni odbor pripraviti po vsakem rednem ali izrednem nadzoru in ga poslati občinskemu svetu in županu. Nadzorni odbor poroča oziroma predstavi poročilo občinskemu svetu.

Poročilo mora obsegati podatke o samem poteku nadzora, ugotovitvah in rezultatih nadzora.

## 57. člen

Organi občine, občinska uprava, zavodi, podjetja, skladi in drugi uporabniki proračunskih sredstev (v nadaljnjem besedilu: stranke v postopku) so dolžne nadzornemu odboru omogočiti nadzor. V zvezi s tem je obveznost vsake stranke, da:

- sodeluje v postopku,
- na zahtevo nadzornega odbora predloži zahtevano dokumentacijo, in sicer takoj, najkasneje v roku 15 dni po prejemu zahteve,
- na zahtevo nadzornega odbora posreduje dodatna pojasnila in obrazložitve, in sicer takoj, najkasneje v roku 15 dni po prejemu zahteve.

Stranka ima pravico izraziti svoje mnenje in ugovarjati ugotovitvam nadzornega odbora. Stranka mora svoje mnenje ali ugovor posredovati nadzornemu odboru v roku 15 dni po prejemu ugotovitve nadzornega odbora.

Na zahtevo stranke lahko nadzorni odbor iz upravičenih razlogov roke tudi podaljša.

Nadzorni odbor o postopku nadzora in svoji zahtevi obvesti župana. V primeru, da nadzorovana stranka svojih dolžnosti ne izvrši, nadzorni odbor lahko zahteva posredovanje župana.

## 58. člen

Občinski organi so dolžni upoštevati mnenja, priporočila in predloge nadzornega odbora in so v skladu s svojimi pristojnostmi dolžni storiti vse za zagotovitev spoštovanja aktov nadzornega odbora.

V primeru neupoštevanja so dolžni zahtevati izvedbo postopkov razrešitve članov poslovodstev uporabnikov proračunskih sredstev oziroma jih razrešiti, če so pristojni za njihovo imenovanje, izvesti disciplinske postopke zoper odgovorne delavce, zahtevati postopanje pristojne inšpekcije, računskega sodišča ali drugega pristojnega organa.

## 59. člen

Nadzorni odbor lahko obvešča javnost o ugotovitvah nadzora.

Pri obveščanju javnosti mora nadzorni odbor spoštovati uradne in poslovne skrivnosti nadzorovanih ter dostojanstvo, dobro ime in integriteto posameznikov.

Nadzorni odbor sme obvestiti javnost o svojih ugotovitvah šele takrat, ko je njegovo poročilo dokončno in ga potrди občinski svet.

## 5. Župan

## 60. člen

Občina Bohinj ima župana in podžupana.

Župan je izvoljen na neposrednih volitvah za dobo štirih let.

Podžupana imenuje in razrešuje občinski svet na predlog župana.

## 61. člen

Župan predstavlja in zastopa občino.

Župan predlaga občinskemu svetu v sprejem proračun občine in zaključni račun proračuna, odloke in druge akte iz pristojnosti občinskega sveta ter skrbi za izvajanje odločitev občinskega sveta.

Župan ima pravico udeleževati se sej občinskega sveta in njegovih delovnih teles in na njih razpravljati, predlagati sklic redne ali izredne seje občinskega sveta ter predlagati obravnavanje določenih zadev na seji občinskega sveta.

Če predsednik občinskega sveta, na predlog župana, ne skliče seje v roku enega meseca od podanega predloga, jo lahko skliče župan.

Župan skrbi za objavo statuta, odlokov in drugih splošnih aktov občine.

## 62. člen

Poleg pristojnosti iz prejšnjega člena tega statuta opravlja župan še naslednje naloge:

- nadzoruje in usmerja delo občinske uprave ter jo vodi, če ni imenovan tajnik občinske uprave,
- predlaga občinskemu svetu organizacijo in delovno področje občinske uprave,
- določa sistemizacijo delovnih mest v občinski upravi,
- predlaga občinskemu svetu imenovanje in razrešitev tajnika občinske uprave,
- z zaposlenimi v občinski upravi zagotavlja izvajanje občinskih predpisov in odločitev občinskega sveta,
- sklicuje in vodi posvetovalne sestanke s predstavniki krajevnih skupnosti,
- izvaja funkcijo odredbodajalca proračuna in skrbi za izvajanje proračuna,
- v okviru svoje pristojnosti sprejema odredbe, pravilnike, navodila in sklepe,
- v skladu z zakonom razpiše predčasne volitve,
- odloča o pritožbah v upravnih zadevah iz pristojnosti občine,
- izdaja odločbe na prvi stopnji v upravnih zadevah iz prenesene pristojnosti,
- opravlja naloge iz pristojnosti občinskega sveta, kadar se ta zaradi izrednih razmer ne more sestati,
- imenuje poveljnika civilne zaščite,
- opravlja druge zadeve, določene s tem statutom, zakoni in drugimi splošnimi akti občine.

## 63. člen

Podžupan pomaga županu pri njegovem delu ter ga nadomešča v primeru njegove odsotnosti ali zadržanosti. Župan lahko pooblasti podžupana za opravljanje posameznih nalog iz svojih pristojnosti.

Če podžupan ni imenovan, nadomešča župana v času njegove odsotnosti ali zadržanosti oseba, ki jo pooblasti župan.

## 64. člen

Župan zadrži objavo splošnega akta občine, če meni, da je neustaven in nezakonit in predlaga občinskemu svetu, da o njem ponovno odloči na prvi naslednji seji, pri čemer mora navesti razloge zadržanja take odločitve.

Če občinski svet vztraja pri svoji odločitvi, se splošni akt objavi, župan pa vloži pri ustavnem sodišču zahtevo za oceno njegove skladnosti z ustavo in zakonom.

Če se odločitev sveta nanaša na zadevo, ki je bila z zakonom poverjena občini, mora župan opozoriti pristojno ministrstvo na nezakonitost oziroma neprimernost odločitve.

## V. NEPOSREDNE OBLIKE ODLOČANJA OBČANOV

## 65. člen

Neposredne oblike odločanja občanov v lokalnih zadevah so zbor občanov, referendum in ljudska iniciativa.

## 1. Zbor občanov

### 66. člen

Zbor občanov se lahko skliče za vso občino ali pa za eno ali več krajevnih ali vaških skupnosti.

### 67. člen

Zbor občanov v občini lahko razpravlja, daje mnenja in pobude v vseh zadevah iz pristojnosti občine, predvsem pa:

- o spremembah območja občine,
- povezovanju občine v pokrajino ali v druge širše lokalne skupnosti,
- o programskih dokumentih.

### 68. člen

Zbor občanov krajevnih ali vaških skupnosti lahko razpravlja, daje mnenja in pobude v vseh zadevah iz pristojnosti krajevnih skupnosti, predvsem pa:

- o problematiki v svoji skupnosti in
- drugih zadevah, v skladu s tem statutom.

### 69. člen

Zbor občanov sklicuje župan.

Župan skliče zbor občanov na lastno pobudo, na pobudo občinskega sveta ali na pobudo sveta krajevnih ali vaških skupnosti. Svet krajevnih ali vaških skupnosti lahko da pobudo samo za sklic zbora občanov iz 68. člena tega statuta.

Občinski svet in svet krajevnih skupnosti sprejmeta pobudo za sklic zbora občanov s sklepom.

Župan skliče zbor občanov tudi na zahtevo najmanj 5% volilcev v občini, če gre za zbor občanov iz 67. člena tega statuta oziroma na zahtevo najmanj 5% volilcev v krajevni ali vaški skupnosti, če gre za zbor občanov iz 68. člena tega statuta.

Pobuda mora, ne glede na to, kdo jo vloži, vsebovati ime oziroma naslov pobudnika, navedbo teme, o kateri bo zbor razpravljal in kratko obrazložitev pobude.

### 70. člen

K pobudi volilcev se priloži seznam volilcev, ki so pobudo podprli. Seznam mora vsebovati ime in priimek ter naslov posameznega volilca in lastnoročni podpis.

Pobudo s seznamom volilci predložijo občinski upravi. Občinska uprava pobudo potrdi, če ugotovi, da jo je na pravilen način podprlo zadostno število volilcev.

### 71. člen

Po prejemu pobude za sklic zbora občanov župan najprej oceni, če je bila pobuda vložena v skladu z določbami tega statuta in če se nanaša na temo, o kateri zbor občanov lahko razpravlja. Če pri tem ugotovi, da pobuda za sklic zbora občanov ni podana v skladu s tem statutom, na to opozori pobudnika in mu določi rok, ki ne sme biti krajši od 15 in ne daljši kot 30 dni, v katerem mora pobudnik pobudo popraviti. Kolikor v tem roku pobudnik županu ne posreduje pravilne pobude se šteje, kot da pobuda ni bila vložena, o čemer izda župan ustrezen sklep.

Kolikor župan ugotovi, da je pobuda za sklic zbora občanov podana v skladu s tem statutom, mora sklicati zbor občanov najkasneje v roku 45 dni od dneva, ko je prejel pobudo za sklic. Če v tem roku župan ne skliče zbora občanov, ga v imenu občinskega sveta skliče njegov predsednik.

### 72. člen

Zbor se opravi, če se je sklicu odzvalo vsaj 5% volilcev v občini oziroma 5% volilcev v krajevni ali vaški skupnosti.

O zboru se vodi zapisnik, ki se objavi na krajevno običajen način.

Občinski organi se morajo seznaniti z vsebino, podano na zborih občanov v občini oziroma zborih občanov krajevnih ali vaških skupnosti, vendar pa mnenja in pobude niso obvezujoča za občinske organe pri sprejemanju njihove dokončne odločitve.

## 2. Referendum

### a) Predhodni in naknadni referendum

#### 73. člen

Na referendumu se lahko volilci v občini vnaprej izjavijo o vprašanjih, ki se urejajo z odlokom občine (v nadaljnjem besedilu: predhodni referendum) ali potrdijo odlok, ki ga je občinski svet že sprejel (v nadaljnjem besedilu: naknadni referendum).

Občinski svet lahko razpiše referendum iz prejšnjega odstavka na svojo pobudo. Predlog, naj občinski svet razpiše tak referendum, lahko da vsak svetnik ali župan.

#### 74. člen

Občinski svet mora razpisati referendum iz prejšnjega člena, če to zahteva najmanj 10% volilcev v občini.

#### 75. člen

Zahtevo volilcev za razpis referenduma vloži njihov predstavnik. Zahtevi mora biti priloženo najmanj 10% podpisov volilcev v občini.

Pobudo volilcem za vložitev zahteve za razpis referenduma lahko da vsak volilec v občini, politična stranka ali drugo združenje občanov.

Pobudnik obvesti o svoji pobudi župana. Pobuda mora vsebovati opredeljeno zahtevo v skladu s 76. členom tega statuta in mora biti podprta s podpisi najmanj 20 volilcev v občini na seznamu, ki vsebuje osebne podatke podpisnikov: ime in priimek, datum rojstva, naslov stalnega bivališča. Obvestilo se vloži neposredno občinski upravi občine, ki ugotovi, ali je bila pobuda dana v skladu z določbami tega statuta in o svojih ugotovitvah takoj obvesti župana.

Župan obvesti o dani pobudi, najkasneje v treh dneh po prejemu pobude, občinski svet in organ, ki je pristojen za evidenco volilne pravice ter določi rok, v katerem se zbirajo podpisi volilcev za podporo zahtevi. O tem roku obvesti tudi pobudnika zahteve.

Volilec da svojo podporo zahtevi s podpisom na obrazcu, ki ga določi župan. V obrazcu mora biti navedena zahteva za razpis referenduma, na katero se nanaša podpora volilca. Volilec podpiše obrazec osebno, pred pristojnim organom občine oziroma na občinski upravi. Volilec lahko da podporo s podpisom posamezni zahtevi za razpis referenduma samo enkrat.

#### 76. člen

V zahtevi mora biti jasno izraženo vprašanje, ki naj bo predmet referenduma. Zahteva mora biti obrazložena.

Če občinski svet meni, da v zahtevi za razpis referenduma ni jasno izraženo vprašanje, ki naj bo predmet referenduma, ali če zahteva ni obrazložena, pozove predstavnika predlagatelja, naj v določenem roku jasno opredeli vprašanje oziroma dopolni zahtevo z obrazložitvijo.

Če predstavnik predlagatelja vztraja pri vprašanju iz prejšnjega odstavka ali če ne dopolni zahteve z obrazložitvijo, lahko občinski svet sklene, da referenduma ne razpiše.

## 77. člen

Če občinski svet meni, da je vsebina zahteve za razpis referendumu v nasprotju z ustavo ali zakonom, zahteva, naj o tem odloči ustavno sodišče.

## 78. člen

Predlog oziroma zahteva za razpis predhodnega referendumu se lahko vloži od dneva, ko je predlog odloka predložen občinskemu svetu, do začetka druge obravnave predloga odloka.

Če je pobuda za vložitev zahteve za razpis predhodnega referendumu dana pred začetkom prve obravnave predloga odloka ali pozneje, rok za zbiranje podpisov volilcev za podporo zahtevi ne sme biti krajši od trideset dni in ne daljši od petinštirideset dni.

Če je dana pobuda za vložitev zahteve za razpis predhodnega referendumu, občinski svet ne sme začeti druge obravnave predloga odloka pred potekom roka iz prejšnjega odstavka.

## 79. člen

Predhodni referendum se lahko nanaša na vprašanje:

- ali naj se določeno vprašanje uredi z odlokom,
- ali naj se s predlaganim odlokom uredi določeno vprašanje tako, kot je predlagano,
- ali naj se s predlaganim odlokom uredi določeno vprašanje drugače, kot je predlagano in kako naj se uredi,
- ali naj se v predlaganem odloku uredi določeno vprašanje, ki v odloku ni urejeno in kako naj se uredi.

## 80. člen

Občinski svet mora razpisati predhodni referendum s sklepom, najkasneje v sedmih dneh po vložitvi zahteve za razpis referendumu.

V primeru iz 77. člena tega statuta mora občinski svet razpisati referendum najkasneje v sedmih dneh po prejemu odločitve ustavnega sodišča, da zahteva za referendum ni v nasprotju z ustavo ali zakonom.

Od dneva razpisa do izvedbe referendumu ne sme preteči manj kot trideset dni in ne več kot petinštirideset dni.

## 81. člen

Občinski svet lahko ob sprejemu odloka odloči, da se razpiše naknadni referendum o odloku, ki ga je sprejel.

## 82. člen

Najmanj 10% volilcev v občini lahko vloži zahtevo za razpis naknadnega referendumu v tridesetih dneh po sprejemu odloka pod pogojem, da pobudnik zahteve v sedmih dneh po prejemu odloka obvesti o svoji pobudi župana na način, ki je določen v 75. členu tega statuta.

V primeru iz prejšnjega odstavka župan zadrži objavo odloka do poteka roka za vložitev zahteve. Če zahteva v tem roku ni vložena, pošlje odlok v objavo.

## 83. člen

Občinski svet mora razpisati naknadni referendum najkasneje v sedmih dneh po vložitvi zahteve za razpis.

## 84. člen

Odločitev na referendumu je sprejeta, če zanjo glasuje večina volilcev, ki so glasovali.

## 85. člen

Občinski svet je vezan na izid referendumu.

Občinski svet mora pri sprejemanju odloka upoštevati odločitev, sprejeto na predhodnem referendumu.

Eno leto po izvedbi referendumu občinski svet ne more sprejeti odloka, ki bi bil v nasprotju z izidom referendumu, niti ponoviti referendumu o istem vprašanju.

## b) Posvetovalni referendum

## 86. člen

Občinski svet lahko razpiše posvetovalni referendum o vprašanjih iz svoje pristojnosti, ki so širšega pomena za občane.

Občinski svet mora razpisati posvetovalni referendum, če to zahteva polovica svetnikov ali najmanj 5% volilcev v občini.

Zahteva volilcev za razpis posvetovalnega referendumu se posreduje na način, ki je določen s tem statutom.

## 87. člen

Občinski svet lahko razpiše posvetovalni referendum, na celotnem območju občine ali na določenem ožjem območju, kadar vprašanje zadeva samo prebivalce tega območja.

Občinski svet lahko razpiše posvetovalni referendum, preden končno odloči o posameznem vprašanju.

Občinski svet ni vezan na izid posvetovalnega referendumu.

## c) Postopek za izvedbo referendumu

## 88. člen

Sklep o razpisu referendumu določa vrsto referendumu, akt, o katerem se odloča na referendumu, besedilo vprašanja, ki se daje na referendumu, dan razpisa referendumu in dan glasovanja na referendumu.

Sklep se objavi v uradnem glasilu in na krajevno običajen način.

Od dneva razpisa do izvedbe referendumu ne sme preteči manj kot trideset dni in ne več kot petinštirideset dni.

## 89. člen

Pravico do glasovanja na referendumu imajo vsi občani, ki imajo pravico voliti na lokalnih volitvah.

## 90. člen

Postopek za izvedbo referendumu vodijo organi, ki vodijo postopek za lokalne volitve.

## 91. člen

Glede drugih vprašanj postopka izvedbe referendumu, ki s tem statutom niso urejena, se smiselno uporabljajo določbe zakona o referendumu in o ljudski iniciativi.

## 3. Ljudska iniciativa

## 92. člen

Najmanj 10% volilcev v občini lahko da predlog za začetek postopka za spremembo statuta občine.

V predlogu mora biti navedeno, v čem in kako naj se statut spremeni ter razlogi za spremembo. Predlogu morajo biti predloženi podpisi najmanj 10% volilcev v občini.

## 93. člen

Najmanj 5% volilcev v občini lahko predloži občinskemu svetu predlog odloka ali drugega splošnega akta.

Predlog odloka ali drugega splošnega akta mora vsebovati sestavine, ki jih določata statut občine in poslovnik občinskega sveta. Predlogu morajo biti predloženi podpisi najmanj 5% volilcev v občini.

#### 94. člen

Pobudo volilcem za vložitev predloga za začetek postopka za spremembo statuta oziroma predlog odloka ali drugega splošnega akta, lahko da vsak volilec v občini, politična stranka ali drugo združenje občanov.

Pobudnik obvesti o svoji pobudi župana občine, ki ravna po četrtem odstavku 75. člena tega statuta. Rok za zbiranje podpisov volilcev za podporo predlogu je petinštirideset dni.

Volilec da svojo podporo predlogu na način, ki je določen v petem odstavku 75. člena tega statuta.

Predlog za začetek postopka za spremembo statuta oziroma predlog odloka ali drugega splošnega akta pošlje predstavnik volilcev.

Glede postopka vložitve zahteve iz 92. in 93. člena tega statuta, se smiselno uporabljajo določbe tega statuta.

### VI. OBČINSKA UPRAVA

#### 95. člen

Za opravljanje nalog občine in delovanje njenih organov ima občina svojo upravo.

Organizacijo in delovno področje občinske uprave, na predlog župana, določi občinski svet z odlokom.

#### 96. člen

Občinska uprava je organizirana enovito in opravlja strokovne, upravne, organizacijsko tehnične, informacijske in administrativne naloge iz pristojnosti občine.

Občinska uprava opravlja nadzorstvo nad izvajanjem občinskih predpisov in drugih aktov, s katerimi občina ureja zadeve iz svoje pristojnosti in se lahko za opravljanje nadzorstva v okviru občinske uprave ustanovi občinska inšpekcija.

Za posamezna področja lahko občina s sklepom sveta, skupaj z drugimi občinami, organizira skupno izvajanje nalog.

#### 97. člen

Občinsko upravo vodi tajnik občinske uprave. Delo občinske uprave nadzoruje in usmerja župan, ki jo tudi vodi, če tajnik občinske uprave ni imenovan.

Tajnika občinske uprave, na predlog župana, imenuje in razrešuje občinski svet.

Tajnik občinske uprave je za vodenje občinske uprave odgovoren županu, glede izvrševanja odločitev občinskega sveta pa občinskemu svetu.

#### 98. člen

Sistemizacijo delovnih mest v občinski upravi določi župan.

Z aktom o sistemizaciji se, v skladu z zakonom, določijo elementi za plače delavcev v občinski upravi. Župan z odločbo, na podlagi zakona in sklepa o imenovanju, določi plačo, materialne in druge pravice iz delovnega razmerja tajnika občinske uprave.

O sklenitvi delovnega razmerja zaposlenih v občinski upravi in drugih pravicah iz dela odloča župan oziroma po njegovem pooblastilu tajnik občinske uprave.

#### 99. člen

Upravne naloge občinske uprave opravljajo tajnik, višji upravni, upravni, strokovno-tehnični in drugi delavci, ki so upravičeni do plače, ki je v skladu z zakonom, načrtom delovnih mest in pravilnikom o nagrajevanju.

#### 100. člen

Občina ureja zadeve iz svoje pristojnosti z odloki, odredbami, pravilniki, sklepi in navodili.

Zadeve iz prenesene pristojnosti ureja občina z odloki in drugimi predpisi, določenimi z zakoni.

#### 101. člen

V upravnem postopku o upravnih stvareh iz občinske in prenesene državne pristojnosti odločajo uradne osebe po zakonu o splošnem upravnem postopku in po posebnih postopkih, določenih z zakonom.

#### 102. člen

Zakon o splošnem upravnem postopku določa izločitvene razloge, zaradi katerih funkcionar ali uradna oseba ne sme postopati ali odločati o posameznih upravnih zadevah.

O izločitvi župana odloča občinski svet.

O izločitvi uradne osebe odloča župan oziroma tajnik občinske uprave, če je imenovan.

### VII. GOSPODARSKE JAVNE SLUŽBE

#### 103. člen

Občina organizira obvezne gospodarske javne službe, v skladu z zakonom. Izbirne gospodarske javne službe določi občinski svet z odlokom.

V okviru gospodarskih javnih služb skrbi občina za zagotavljanje pogojev za nemoteno osnovno preskrbo in druge potrebne dejavnosti in storitve.

#### 104. člen

Občina z odlokom določi način opravljanja javne službe in predpiše, da je njeno izvajanje zagotovljeno v okviru funkcionalno in prostorsko zaokroženega sistema.

Izvajanje nalog iz prvega odstavka tega člena občina zagotavlja v naslednjih organizacijskih oblikah:

- v režijskem obratu,
- v javnem podjetju,
- z dajanjem koncesij,
- z neposrednim prenosom javne službe v izvajanje.

Občina z odlokom iz prvega odstavka tega člena določi obliko in način zagotavljanja javnih gospodarskih služb, način zagotavljanja varstva uporabnikov in sodelovanja pri upravljanju javnih služb ter nadzora pri prenosu teh dejavnosti na druge izvajalce.

#### 105. člen

Gospodarske javne službe se financirajo:

- iz cene javnih dobrin,
- iz proračunskih sredstev,
- iz drugih virov, ki so določeni z zakonom ali odlokom občine.

#### 106. člen

Izvajanje javne službe s koncesijo določi občinski svet. Na podlagi odločitve občinskega sveta opravi občinska uprava razpis in izbira koncesionarja.

Pogodbo s koncesionarjem sklene župan.

## VIII. PREMOŽENJE IN FINANCIRANJE OBČINE

## 1. Premoženje občine

## 107. člen

Premoženje občine sestavljajo nepremične in premične stvari v lasti občine, denarna sredstva in pravice.

Občina mora s premoženjem gospodariti kot dober gospodar.

Odsvojitve delov premoženja je dopustna le proti plačilu, razen če se del premoženja podari za humanitarne, znanstveno-raziskovalne, izobraževalne ali druge tovrstne primere. O odsvojitvi delov premoženja odloča občinski svet.

O pridobitvi in odtujitvi premičnin in nepremičnin odloča občinski svet. Odsvojitve nepremičnine je možna, kadar se za to opredelita dve tretjini članov občinskega sveta.

Vrednost premoženja izkazuje občina v premoženjski bilanci, v skladu z zakonom.

## 108. člen

Občina od premoženja ustvarja naslednje dohodke:

- od zakupnin in najemnin,
- od vlaganj kapitala,
- od vrednostnih papirjev in drugih pravic, ki jih je občina kupila,
- od rent in dobička javnih podjetij in koncesij,
- ter druge oblike dohodka.

## 2. Prihodki občine

## 109. člen

Za financiranje lokalnih zadev javnega pomena pripadajo občini, v skladu z zakonom:

- prihodki za financiranje zagotavljenе porabe,
- prihodki za financiranje drugih nalog,
- pripadnost odstotka prihodkov od dohodnine in
- sredstva za finančno izravnavo.

## 110. člen

Prihodki občine za financiranje zagotavljenе porabe so:

- davek na dediščine in darila,
- davek na dobitke od iger na srečo,
- davek na promet nepremičnin,
- upravne takse,
- posebna taksa za uporabo igralnih avtomatov zunaj igralnic.

Prihodki iz prejšnjega odstavka pripadajo občini v višini, ki je določena z zakonom o njihovi uvedbi.

Za financiranje zagotavljenе porabe pripada občini tudi del prihodkov od dohodnine, v višini, določeni z zakonom.

## 111. člen

Prihodki občine za financiranje drugih nalog so:

- davek od premoženja,
- nadomestilo za uporabo stavbnega zemljišča,
- krajevne takse,
- komunalne takse,
- pristojbine,
- odškodnine zaradi spremembe namembnosti kmetijskega zemljišča in gozda,
- odškodnine in nadomestila za degradacijo prostora in onesnaževanje okolja,
- prihodki uprave,
- drugi prihodki, določeni s posebnimi zakoni.

Prihodki iz prejšnjega odstavka pripadajo občini v višini, ki je določena v aktu o njihovi uvedbi.

Ne glede na določbe prejšnjega odstavka, lahko občinski svet predpiše, da se davek od premoženja plačuje v višini, ki je do petkrat večja od višine, ki je določena z zakonom.

## 112. člen

Kolikor občina s prihodki iz 110. člena tega statuta ne more zagotoviti financiranja zagotavljenе porabe, se zagotovi sredstva za finančno izravnavo v državnem proračunu.

## 3. Proračun občine

## 113. člen

Občina za izvajanje svojih nalog zagotavlja sredstva s proračunom.

V proračunu so opredeljeni prihodki in odhodki za posamezne namene financiranja javne porabe, ki sestavljajo bilanco in način financiranja.

## 114. člen

Sredstva proračuna se smejo uporabljati le za namene, ki so določeni s proračunom. V imenu občine se smejo prevzemati obveznosti le v okviru sredstev, ki so v proračunu predvidena za posamezne namene.

Sredstva proračuna se lahko uporabijo, če so izpolnjeni vsi, s statutom in z zakonom, predpisani pogoji za uporabo sredstev.

## 115. člen

Za pripravo predloga proračuna in za izvrševanje proračuna občine je odgovoren župan občine.

V primeru, da proračun občine ni pravočasno sprejet in se javna poraba občine, v skladu z zakonom, začasno financira po proračunu za preteklo leto, župan organizira začasno financiranje s sklepom.

Sklep o začasnem financiranju se objavi v uradnem glasilu in na krajevno običajen način.

## 116. člen

Če se zaradi neenakomernega pritekanja prihodkov proračuna izvrševanje proračuna ne more uravnovesiti, se lahko začasno kritje odhodkov uporabijo sredstva rezerve občine ali najame posojilo, največ 5% sprejetega proračuna, ki mora biti odplačano do konca proračunskega leta.

O najetju posojila odloča župan.

## 117. člen

Občina oblikuje svoje rezerve, v katere izloča del skupno doseženih prihodkov iz bilance prihodkov in odhodkov, ki se določi vsako leto s proračunom, vendar najmanj 0,5% prihodka. Odstotek izločanja sredstev določi občinski svet na predlog župana.

Izločanje v rezervo se izvrši vsak mesec.

Izločanje prihodkov v rezervo preneha, ko dosežejo rezerve občine 2% letnih doseženih prihodkov iz bilance prihodkov in odhodkov za zadnje leto.

## 118. člen

Rezerva se uporablja:

1. za odhodke, nastale kot posledica izrednih razmer, kot so zlasti suša, potres, požar, poplave in druge naravne oziroma ekološke nesreče, epidemije oziroma preprečevanje epidemij, živalske kužne bolezni in rastlinskih škodljivcev;

2. za zagotovitev sredstev proračuna, kadar prihodki pritekajo neenakomerno;



3. za kritje proračunskega primanjkljaja.

Sredstva za namene iz 1. in 3. točke prejšnjega odstavka se dajejo praviloma brez obveznosti vračanja, sredstva iz 2. točke morajo biti vrnjena v rezerve do konca leta.

O uporabi sredstev iz 1. in 3. točke prvega odstavka odloča občinski svet.

Z odlokom občine je lahko določeno, da župan odloča o uporabi sredstev za namene iz 1. točke prvega odstavka do zneska, določenega v proračunu za tekoče leto.

#### 119. člen

Po preteku leta, za katerega je bil sprejet proračun, sprejme občinski svet zaključni račun proračuna za preteklo leto.

V zaključnem računu proračuna se izkažejo predvideni in doseženi prihodki, predvideni in doseženi odhodki ter predvidena in dosežena izvršitev računa financiranja.

Občinski svet sprejme, hkrati z zaključnim računom proračuna tudi premoženjsko bilanco občine na dan 31. decembra leta, za katerega sprejema zaključni račun.

Zaključni račun se predloži občinskemu svetu do konca marca tekočega leta za preteklo leto.

#### 120. člen

Občina se sme zadolževati z izdajo vrednostnih papirjev ali z najetjem posojil.

Občina izda vrednostne papirje, v skladu z zakonom.

Občina se ne sme zadolževati v tujini, razen na podlagi zakona.

#### 121. člen

Občina se lahko zadolži le za financiranje investicij v infrastrukturne objekte in naprave in za financiranje investicij, namenjene za opravljanje gospodarskih in drugih javnih služb.

O zadolžitvi občine odloča občinski svet.

O zadolžitvi občina obvesti ministrstvo za finance v osmih dneh po sprejemu odločitve.

#### 122. člen

Javna podjetja in javni zavodi, katerih ustanoviteljica je občina, se smejo zadolževati le s soglasjem ustanovitelja.

O soglasju odloča občinski svet.

Občina sme dajati poroštva za izpolnitev obveznosti javnih podjetij in javnih zavodov, katerih ustanoviteljica je, vendar največ do 5% zagotovljene porabe v letu, v katerem se daje poroštvo.

### IX. SPLOŠNI IN POSAMIČNI AKTI OBČINE

#### 123. člen

Občinski svet sprejema:

- statut občine,
- poslovnik za delo občinskega sveta,
- odloke,
- odredbe,
- pravilnike,
- sklepe,
- navodila,
- prostorske in druge plane razvoja občine,
- občinski proračun in
- zaključni račun.

Župan občine sprejema odredbe, pravilnike, sklepe in navodila v primerih, ki so določeni z zakonom, drugim zakonskim predpisom ali odlokom občine.

#### 124. člen

Statut je temeljni akt občine, ki ga sprejme občinski svet po dvostopenjskem postopku, z dvotretjinsko večino vseh članov občinskega sveta.

#### 125. člen

Z odlokom občina ureja na splošen način zadeve iz pristojnosti občine.

Z odlokom občina ureja tudi zadeve iz prenesene državne pristojnosti, kadar je to določeno z zakonom.

#### 126. člen

Z odredbo občina uredi določene razmere, ki imajo splošen pomen ali odreja način ravnanja v takih razmerah.

#### 127. člen

S pravilnikom se razčlenijo posamezne določbe statuta ali odloka v procesu njenega izvrševanja.

#### 128. člen

Z navodilom se lahko podrobneje predpiše način dela organov občinske uprave pri izvrševanju določb statuta in odloka.

#### 129. člen

Odlok lahko predlaga župan, vsak član občinskega sveta ali 5% volilcev v občini.

#### 130. člen

Občinski svet razpravlja o predlogu odloka na dveh obravnavah.

V prvi obravnavi predloga odloka se razpravlja o razlogih, ki zahtevajo sprejem odloka ter o ciljih in načelih ter temeljnih rešitvah predloga odloka.

V drugi obravnavi razpravlja občinski svet po vrstnem redu o vsakem členu predloga odloka in o naslovu odloka. Člani občinskega sveta in predlagatelj lahko v drugi obravnavi predlagajo spremembe z amandmaji.

#### 131. člen

Kadar to zahtevajo izredne potrebe občine, naravne nesreče ali kadar gre za manj pomembne spremembe odlokov ali obstajajo drugi opravičljivi razlogi, je mogoče sprejeti odlok po hitrem postopku.

Predlog, naj se odlok sprejme po hitrem postopku, da predlagatelj odloka. Tak predlog mora biti posebej obrazložen. Ob določanju dnevnega reda občinski svet odloči tudi o predlogu, naj se odlok sprejme po hitrem postopku.

Po hitrem postopku se lahko sprejme tudi odlok, če v prvi obravnavi na obrazložen predlog ni bistvenih vsebinskih pripomb. Občinski svet o tem odloča po končani prvi obravnavi, če to predlaga predlagatelj odloka ali član občinskega sveta.

Če občinski svet sklene, da bo odločal o odloku po hitrem postopku, združi obe obravnavi predloga odloka na isti seji. Pri sprejemanju odloka po hitrem postopku je mogoče predlagati amandmaje v ustni obliki. Pred glasovanjem je treba ustno vloženi amandma v pisni obliki predložiti predsedujočemu občinskega sveta. Na seji lahko amandma predloži posamezen svetnik ali predlagatelj odloka.

#### 132. člen

Amandma, člen odloka, naslov odloka in odlok v celoti je sprejet, če zanj, na seji občinskega sveta, na kateri je navzoča večina članov, glasuje najmanj večina navzočih članov.

## 133. člen

O predlogih drugih splošnih aktov, razen občinskega proračuna, razpravlja in odloča občinski svet na eni obravnavi.

Občinski svet lahko sklene, da bo obravnaval te akte v dvofaznem postopku.

## 134. člen

Statut, odloki in drugi prepisi občine morajo biti objavljeni v uradnem glasilu in začnejo veljati petnajsti dan po objavi, če ni s predpisom drugače določeno.

## 2. Sprejemanje proračuna občine

## 135. člen

Predlog proračuna občine mora župan predložiti najkasneje do 1. novembra tekočega leta.

Župan občine predloži, skupaj s predlogom proračuna občine, tudi proračunski memorandum. Proračunski memorandum je akt župana, s katerim župan predstavi občinskemu svetu temeljne cilje in naloge proračunske politike župana ter globalne okvire javnih financ občine za naslednje leto.

Predsednik občinskega sveta pošlje predsednikom delovnih teles in vsem svetnikom predlog proračuna občine in proračunski memorandum ter sklic seje, na kateri bo občinski svet opravil splošno razpravo o predlogu proračuna občine.

Ob predložitvi predloga proračuna občine, predstavi župan na seji občinskega sveta proračunski memorandum in predlog proračuna občine. O tej predstavitvi ni razprave.

## 136. člen

Predsedniki delovnih teles lahko, v petnajstih dneh od vložitve predloga proračuna občine, skličejo seje delovnih teles, na katerih župan in predstavniki občinske uprave pojasnijo predlog proračuna občine.

Občinski svet opravi splošno razpravo o predlogu proračuna občine najkasneje v desetih dneh po preteku roka iz prejšnjega odstavka tega člena.

Občinski svet po končani splošni razpravi sklene, da nadaljuje postopek sprejemanja predloga proračuna občine, v skladu s tem statutom in poslovníkom občinskega sveta, ali da predlog proračuna občine ne sprejme in hkrati določi rok, v katerem mora župan pripraviti nov predlog proračuna občine.

## 137. člen

V desetih dneh po opravljeni splošni razpravi lahko svetniki k predlogu proračuna predložijo županu pisne pripombe in predloge.

Vsak predlagatelj predloga oziroma pripombe mora upoštevati pravilo o ravnovesju med proračunskimi prejemki in izdatki.

## 138. člen

Župan se najkasneje v petnajstih dneh opredeli do vloženih pripomb in predlogov ter pripravi dopolnjen predlog proračuna občine.

## 139. člen

Pred pričetkom razprave, v kateri občinski svet razpravlja o posameznih delih predloga proračuna občine, lahko najprej župan ali predstavnik občinske uprave dodatno obrazloži predlog proračuna občine.

## 140. člen

Na dopolnjen predlog proračuna lahko župan in svetniki vložijo amandmaje v pisni obliki, najkasneje dva dni pred sejo občinskega sveta.

Amandmaji se, v roku iz prvega odstavka tega člena, dostavijo županu in predsedniku občinskega sveta.

Amandma mora upoštevati pravilo o ravnovesju med proračunskimi prejemki in izdatki.

Občinski svet glasuje najprej o amandmajih, ki jih je vložil župan in šele nato o drugih amandmajih.

## 141. člen

Ko je končano glasovanje po delih, predsedujoči ugotovi, ali je proračun medsebojno usklajen po delih ter glede prihodkov in odhodkov. V dvomu predsedujoči zahteva o tem mnenje župana oziroma občinske uprave.

Če je proračun usklajen, občinski svet glasuje o njem v celoti.

## 142. člen

Če predsedujoči ugotovi, da proračun ni usklajen, župan pripravi predlog za uskladitev občinskega proračuna, pri čemer lahko sodelujejo predsedniki delovnih teles občinskega sveta.

Rok za pripravo tega predloga ne sme biti krajši od deset in ne daljši od dvajset dni.

Po končani razpravi glasuje občinski svet o predlogu za uskladitev proračuna občine. Če je predlog sprejet, glasuje občinski svet o proračunu občine v celoti.

## 143. člen

Če proračun ni sprejet, določi občinski svet rok, v katerem mora župan predložiti nov predlog proračuna.

Nov predlog proračuna občine občinski svet obravnava in o njem odloča, po določbah tega statuta, po hitrem postopku za sprejem odloka.

## 144. člen

Župan lahko med letom predlaga rebalans proračuna občine.

Rebalans proračuna občine sprejema občinski svet po določbah tega statuta in poslovníka, ki veljajo za sprejem odloka po hitrem postopku. Predlagatelj amandmaja k rebalansu proračuna občine, ki mora biti predložen v pisni obliki in mora biti obrazložen, mora upoštevati pravilo o ravnovesju med proračunskimi prihodki in izdatki.

Predlog rebalansa proračuna občine sme biti uvrščen na dnevni red seje občinskega sveta, če so ga svetniki dobili vsaj sedem dni pred sejo.

## 3. Posamični akti občine

## 145. člen

Posamični akti občine so odločbe in sklepi.

Občina odloča s posamičnimi akti o upravnih stvareh iz lastne pristojnosti in iz prenesene državne pristojnosti ter na podlagi javnih pooblastil.

## 146. člen

Organi občine in nosilci javnih pooblastil odločajo v upravnih stvareh in o drugih pravicah, obveznostih in pravnih koristih posameznikov in organizacij v upravnem postopku.

O upravnih stvareh iz občinske pristojnosti odloča na prvi stopnji občinska uprava, na drugi stopnji pa župan, če ni z zakonom drugače določeno.

O pritožbah zoper posamične akte, izdane v upravnih stvareh iz prenesene pristojnosti in na podlagi javnih pooblastil, odloča pristojni državni organ, ki ga določa zakon.

O zakonitosti dokončnih posamičnih aktov organov občine odloča v upravnem sporu pristojno sodišče.

## 147. člen

Materialni akti in akti poslovanja občine morajo temeljiti na zakonu ali drugem zakonitem predpisu.

#### X. VARSTVO OBČINE V RAZMERJU DO DRŽAVE IN ŠIRŠIH LOKALNIH SKUPNOSTI

## 148. člen

Občinski svet ali po njegovem pooblastilu župan lahko vloži zahtevo za presojo ustavnosti in zakonitosti predpisov države pri ustavnem sodišču, s katerimi se posega v ustavni položaj in pravice občine, oziroma če se s predpisi pokrajine, brez pooblastila oziroma soglasja občine posega v njene pravice.

## 149. člen

Občinski svet ali po njegovem pooblastilu župan lahko začeta pred ustavnim sodiščem spor o pristojnosti, če državni zbor ali vlada s svojimi predpisi urejata razmerja, ki so po ustavi in zakonih v pristojnosti občine. Enako lahko postopa, če pokrajina ali druga občina posega v njeno pristojnost.

## 150. člen

Župan lahko kot stranka v upravnem postopku spodbija konkretne upravne akte in ukrepe, s katerimi državni organi izvršujejo oblastni nadzor.

Upravni spor lahko sproži tudi, če osebe javnega in zasebnega prava z dokončnimi pravnimi akti uveljavljajo pravico na škodo javnih koristi občine.

## 151. člen

Župan lahko vstopi v upravni ali sodni postopek kot stranka ali kot stranski intervenient, če bi lahko bile v teh postopkih oziroma če so z že izdanimi akti prizadete pravice in koristi občine, določene z ustavo in zakoni.

#### XI. JAVNOST DELA OBČINE IN NJENIH ORGANOV

## 152. člen

Delo občine in njenih organov je javno.

Občinski organi zagotavljajo javnost svojega dela z obveščanjem javnosti preko medijev, z objavami splošnih aktov ter drugih odločitev v uradnem glasilu in z objavami v občinskem glasilu, če je ustanovljen.

## 153. člen

Na seje občinskega sveta se vabijo predstavniki sredstev javnega obveščanja. Na seje drugih organov občine se predstavniki sredstev javnega obveščanja vabijo po potrebi.

Za obveščanje javnosti o delu občine in njenih organov so pristojni župan občine, predsednik sveta in tajnik občinske uprave, ki za posamezna področja lahko pooblastijo druge osebe.

#### XII. POVEZOVANJE OBČINE V POKRAJINO IN DRUGO SODELOVANJE

## 154. člen

Občina sodeluje s sosednjimi občinami, drugimi občinami v Sloveniji in občinami v tujini, zaradi skupnih interesov in koristi svojih občanov.

## 155. člen

Občina se lahko zaradi urejanja in opravljanja lokalnih zadev širšega pomena povezuje v pokrajino, v skupnost ali zvezo dveh ali več občin.

O povezovanju odloča občinski svet z dvotretjinsko večino vseh članov.

O odločitvi občinskega sveta se lahko izvede razprava med občani ali referendum.

## 156. člen

Občina, v okviru lokalnih interesov, sodeluje po svojem predstavniku v državnem svetu. Državni svetnik vlaga pobude, predloge in vprašanja v zvezi z delom državnih organov ter predlaga v sprejem zakonske predloge, ki so v interesu Občine Bohinj.

## 157. člen

Za uresničevanje nalog, pomembnih za razvoj občine in niso del obveznih nalog države, občina kandidira in sodeluje z državnimi organi pri pridobivanju sredstev in izdelavi razvojnih projektov.

## 158. člen

Občina, v okviru svojih pristojnosti in zmožnosti, zagotavlja najnujnejše pogoje za delo političnih strank in samostojnih list, ki imajo svoje predstavnike v občinskem svetu in za delo društev in humanitarnih organizacij.

Način financiranja političnih strank in samostojnih list, ki imajo svoje predstavnike v občinskem svetu, se določi s posebnim sklepom.

#### XIII. PREHODNE IN KONČNE DOLOČBE

## 159. člen

Predpisi prejšnje Občine Radovljica, v delih, s katerimi so urejene zadeve iz državne pristojnosti, veljajo od 1. 1. 1995 dalje kot državni predpisi.

Predpisi prejšnje Občine Radovljica, v delih, s katerimi so urejene lokalne zadeve iz 21. in 22. člena zakona o lokalni samoupravi, veljajo od 1. 1. 1995 dalje kot občinski predpisi in jih izvršuje ter s svojimi predpisi nadomešča Občina Bohinj.

## 160. člen

Premoženje v družbeni lasti, s katerim so upravljale prejšnje krajevne skupnosti, postane s tem statutom last Občine Bohinj.

Občina Bohinj podeli posamezni krajevni ali vaški skupnosti pravico uporabe in upravljanja na tistem javnem premoženju, ki ga bo krajevna ali vaška skupnost, ustanovljena v skladu s tem statutom, uporabljala in upravljala v skladu z nalogami, ki jih po tem statutu lahko opravlja.

Občinski svet s sklepom opredeli javno premoženje, s katerim bo krajevna ali vaška skupnost upravljala, njene pravice in obveznosti in druga premoženjsko-pravna vprašanja.

## 161. člen

Občinski svet mora v roku 6 mesecev po uveljavitvi tega statuta sprejeti odlok iz 20. člena tega statuta, s katerim se določijo kriteriji in merila za financiranje krajevnih skupnosti.

## 162. člen

Volitve v svete krajevnih skupnosti se morajo izvesti najkasneje v roku 6 mesecev po uveljavitvi tega statuta.

## 163. člen

Komisije, imenovane v skladu s prejšnjim statutom, nadaljujejo delo v nespremenjeni sestavi, razen komisije za mandatna vprašanja, volitve in imenovanja ter statutarno-pravna komisija, katerih sestava se mora uskladiti v roku 3 mesecev po uveljavitvi tega statuta.

## 164. člen

Določba tretjega odstavka 30. člena tega statuta ne vpliva na mandat župana, ki je bil izvoljen na prvih lokalnih volitvah.

## 165. člen

Občinski svet mora, v roku 6 mesecev po uveljavitvi tega statuta, uskladiti poslovnik občinskega sveta in druge splošne akte, kolikor so določbe teh aktov v nasprotju s tem statutom.

## 166. člen

Redakcija statuta se opravi s prečiščenim besedilom. Prečiščeno besedilo statuta začne veljati petnajsti dan po objavi v Uradnem listu Republike Slovenije.

Št. 001-6/97

Bohinjska Bistrica, dne 10. septembra 1997.

Predsednik  
Občinskega sveta  
občine Bohinj  
**Jože Cvetek** l. r.

**BREŽICE**

**2918.**

Na podlagi 39. člena zakona o urejanju naselij in drugih posegov v prostor (Uradni list SRS, št. 18/84, 37/85, 29/86 in Uradni list RS, št. 26/90, 18/93 in 71/93 ter 44/97) in 29. člena zakona o lokalni samoupravi (Uradni list RS, št. 72/93, 6/94), je Občinski svet občine Brežice, na 33. seji dne 28. 7. 1997 sprejel

**O D L O K**

**o dopolnitvi dela ZN Trnje (Elektro, Škof) v Brežicah**

**I. SPLOŠNE DOLOČBE**

**1. člen**

Odlok je sestavni del sprememb ZN Trnje – novelacija št. projekta 948/U-79, pod novo št. 2052/U-97, ki ga je izdelal Projektivni biro Region, p.o., Brežice.

**2. člen**

Sprememba in dopolnitev dela ZN vsebuje:

**A) Tekstualni del**

1. Odlok o spremembah in dopolnitvah dela ZN Trnje v Brežicah (zemljišče Elektro, Škof Marija in Bogdan)

2. Obrazložitev

3. Seznam lastnikov

4. Soglasje pristojnih organov in organizacij

**B) Grafični del**

1. Izsek iz prostorskih sestavin

dolgoročnega in srednjeročnega plana

Občine Brežice v merilu 1:5000, list UI

2. Izrez iz ZN Trnje – novelacija,

št. proj.: 948/U-79 1:1000, list U2

3. Kopija katastrskega načrta 1:2880, list U3

4. Geodetski načrt sedanjega stanja 1:500, list U4

5. Arhitektonsko zazidalna situacija 1:500, list U5

6. Kotirana situacija 1:500, list U6

7. Prikaz parcel 1:500, list U7

8. Situacija komunalnih vodov in

napeljav, obstoječe, novo, vodovod, električna,

kanalizacija, novo staro 1:500, list U8

9. Ceste, uvozi – obstoječe 1:500, list U9

10. Načrt ureditve zunanjega prostora:

parkirišča, zelenice, ograje 1:500, list UI0

**3. člen**

S tem odlokom se sprejmejo spremembe in dopolnitve dela ZN Trnje za parc. št. 43/I, 43/II, 39/5, 39/6, 39/19, 39/24, 39/25, 39/26, 210/9, 210/II, 210/12, k.o. Trnje, ter parc. št. 229/1 in 38I, k.o. Zakot, za nadzidavo poslovne stavbe PE Elektro Krško, ograditev zemljišča ter gradnja manjše poslovne stavbe.

**II. POGOJI ZA URBANISTIČNO IN ARHITEKTONSKO  
OBLIKOVANJE TER DOVOLJENE TOLERANCE**

**4. člen**

Pogoji za urbanistično in krajinsko oblikovanje oziroma arhitektonsko oblikovanje stavb in naprav so naslednji:

1. Poslovna stavba PE Elektro Krško

\* obstoječa poslovna stavba: pritličje, nadstropje

\* gabariti:

\* tloris max.: 26 x 14 m

\* kota pritličja: 30 cm nad koto terena

\* kota kapne lege: 7,30 m nad terenom

\* streha: simetrična dvokapnica

\* naklon: 35–40

\* kritina: opečna kritina rdeče ali temne barve

\* konstrukcija: klasična, zidana

\* fasada: možna kombinacija z lesom

\* oblikovanje odprtín: svobodno arhitektonsko skladno

2. Garaža, gabariti

\* tloris: 7 x 12 m ( $\pm$  10%)

\* kota pritličja: 5 cm nad terenom

\* kota kapne lege: 3,85 m nad terenom

\* streha: simetrična dvokapnica

\* naklon: 35–40

\* kritina: opečna, rdeče ali temne barve

\* konstrukcija: klasična ali montažna

\* smer slemená: S-J

\* fasada: svobodno, arhitektonsko skladno oblikovano

\* umestitev: po situaciji zakoličbe iz grafične priloge

3. Poslovna stavba-okrepčevalnica-kava bar

\* gabariti: pritličje, izkoriščeno podstrešje

\* tloris: 9 x 9 m + 6 x 6 m + 3 x 3 m

\* kota pritličja: 10 cm nad koto gotovega predvidenega terena

\* kota kapne lege: 3,90 m nad koto predvidenega terena

\* streha: razgibana večkapna, z uporabo čopov

\* kritina: opečna rdeče ali temne barve

\* naklon strešin: 35–40

\* konstrukcija: klasična, zidana ali montažna

\* smeri slemen: V-Z

\* fasada: oblikovanje odprtih svobodno

\* umestitev: po situaciji iz načrta zakoličbe grafične priloge

\* obvezno upoštevanje gradbene linije, ki je določena na podlagi odklikov obstoječih stavb (paralelno s cesto) in komunikacij.

4. Skladišče inventarja – lopa

\* gabariti: pritličje

\* tloris: 5 x 5 m

\* kota pritličja: 5 cm nad koto predvidenega terena

\* kota kapne lege: 2,85 m nad koto predvidenega terena

\* streha: štirikapnica

\* naklon: 35–40

\* kritina: opečna, rdeče ali temne barve, usklajena z osnovno stavbo

\* konstrukcija: klasično zidana ali montažna lesena

\* fasada: arhitektonsko skladno oblikovana

\* umestitev: po situaciji zakoličbe iz grafične priloge, vzporedno z zahodno parcelno mejo.

#### 5. člen

Manipulativno dvorišče je asfaltirano, namenjeno je za interno uporabo, dostop do garaže ter parkiranju službenih vozil, oziroma vozil uslužbencev.

Na parkirišču so vrisana parkirna mesta.

Parkirišča za stranke so tlakovana, možna uporaba različnih tlakovcev.

#### 6. člen

Zemljišče ob Bizeljski cesti je ograjeno z živo mejo višine 0,70 m, oziroma leseno ograjo enake višine, postavljeno 0,50 m od notranjega roba pločnika oziroma na parcelno mejo.

#### 7. člen

Prostor za kontejner je betoniran in ograjen – lahko živa meja ali lesena ograja višine 1,5 m ter zamaskiran z okrasnim grmičevjem.

#### 8. člen

Ograditev zemljišča PE Elektro Krško

– Mrežna ograja na kovinskih stojkah,  $v = 1,60\text{--}2$  m po grafični predlogi.

– Dostop na zemljišče zaščititi s pomično ograjo – vrati.

– Mrežne ograje so postavljene 30 cm od notranjega roba pločnika oziroma na parcelno mejo.

#### 9. člen

Tolerance pri pogojih za izrabo in kvaliteto graditve so možne do 10% pri spremembi tlorisnih in višinskih gabaritov, pod pogojem, da ne predstavljajo večjih sprememb pri predpisanih ureditvah, da ne ovirajo koncepta pozidave in da

bodo v skladu s predpisi, zakoni, navodili in pravilniki, ki se nanašajo na varovanje okolja.

### III. POGOJI ZA PROMETNO, KOMUNALNO IN ENERGETSKO UREJANJE PROSTORA

#### 10. člen

Vodovod in hidrantno omrežje

– Predvidena nova stavba je vezana na obstoječi vodovod, za kar je potrebno soglasje upravljalca.

– Namestiti nadzemne hidrante za zagotovitev požarne varnosti.

– Trase obstoječega vodovoda in predvidenega hidrantnega omrežja so razvidne iz grafičnih prilog spremembe in dopolnitve ZN.

– Pred izgradnjo predvidenega hidrantnega omrežja je potrebno izdelati projekte za izvedbo.

– Izvede se nadzemni hidrant iz PE cevi profila 80 mm, ki se priključi na primarni vodovod.

#### 11. člen

Kanalizacijsko omrežje

– Sanitarne odplake meteorne vode s streh novozgrajene stavbe bodo odvajane v javno kanalizacijo.

– Odvodnjavanje parkirnih površin pa preko lovilca maščob in olj, v javno kanalizacijo, za kar je potrebno soglasje upravljalca.

#### 12. člen

Električno omrežje

Za novozgrajeno stavbo se izvede priključek na nizkonapetostno omrežje, za kar je potrebno soglasje upravljalca.

Javna razsvetljava se priključi na vod javne razsvetljave v podaljšku obstoječe. Pred izgradnjo izdelati načrt za izvedbo.

#### 13. člen

TK omrežje

– Za nove stavbe (okrepčevalnica, skladišče) se predvidi zemeljski telefonski – priključek z izhodiščno točko iz omarice na poslovni stavbi PE Elektro Krško.

– V neposredni bližini obstoječega TK omrežja ni dopustna uporaba gradbenih strojev in miniranje. Dela nad kabli se morajo izvajati izključno ročno.

– Križanje telefonskih kablov z ostalimi komunalnimi napeljavami se izvede v skladu z veljavnimi tehničnimi predpisi.

– Pod povozno površino se mora kabel ustrezno zaščititi.

– Pred pričetkom del obvestiti vzdrževalno službo telekoma za točno zakoličbo trase zemeljskega kablovoda.

#### 14. člen

Odpadki se zbirajo v tipskih kontejnerjih in odvažajo s smetarskimi vozili na skupno deponijo.

Ogrevanje s termoakumulacijskimi pečmi v okrepčevalnici (kava bar) in PE Elektro.

Krško na centralno na tekoče gorivo.

### IV. REŠITVE VAROVANJA OKOLJA

#### 15. člen

1. Ukrepi za preprečevanje prekomernega hrupa

– Ureditveno območje je v III. območju naravnega in življenjskega okolja, kjer so dovoljene max. mejne vrednosti 60 dBA podnevi in 50 dBA ponoči.

## 2. Požarna varnost

– Dostopi in dovozi omogočajo dostop interventnih vozil in izpolnjujejo pogoje za varen umik.

– Čelni fasadi poslovne stavbe in garaža (1,2.) se izvedeta brez odprtih – požarna zidova, leseni deli so zaščiteni s protipožarnim premazom.

– Oskrba za gašenje z vodo je predvidena preko hidrantnega omrežja z nadzemnimi hidranti, oziroma priključek na zunanje hidrantno omrežje.

## V. DRUGI POGOJI ZA IZVEDBO POSEGOV V PROSTOR

## 16. člen

Arhitektonske ovire

Na vseh javnih komunikacijah je treba izvesti klančine za invalide.

## 17. člen

Potres

Potrebno je dimenzioniranje konstrukcije stavb za jakost potresa 8. stopnje intenzivnosti potresa po MCS lestvici.

## VI. ETAPE IZVAJANJA ZN

## 18. člen

V II. etapi se izvede dozidava 20 kV stikališča v dolžini 15 m, v enaki višini in izvedbi kakor je obstoječa stavba.

## VII. OBVEZNOSTI INVESTITORJA IN IZVAJALCA

## 19. člen

Pri posegih v prostor je izvajalec dolžan zagotoviti varen promet in režim.

Pri izdelavi investicijsko-tehnične dokumentacije morajo biti upoštevane vse zahteve soglasodajalcev.

## VIII. KONČNE DOLOČBE

## 20. člen

Zazidalni načrt je stalno na vpogled pri Upravni enoti Občine Brežice.

## 21. člen

Nadzorstvo nad izvajanjem tega odloka opravlja Inšpektorat RS za okolje in prostor pri Ministrstvu za okolje in prostor.

## 22. člen

Ta odlok začne veljati osmi dan po objavi v Uradnem listu Republike Slovenije.

## 23. člen

Z veljavnostjo tega odloka prenehajo za območje navedeno v 3. členu tega odloka veljati odlok o sprejetju zazidalnega načrta za del stanovanjske soseske Trnje – Zakot (Uradni list SRS, št. 42/72), odlok o sprejetju zazidalnega načrta za del stanovanjske soseske Trnje – Zakot (Uradni list SRS, št. 22/73), odlok o novelaciji zazidalnega načrta za Trnje

(Uradni list SRS, št. 17/80), odlok o dopolnitvi odlokov o sprejetju zazidalnega načrta za stanovanjsko sosesko Trnje – Zakot (Uradni list SRS, št. 39/86).

Št. 352-60/92-7

Brežice, dne 18. avgusta 1997.

Predsednik  
Občinskega sveta  
občine Brežice  
**dr. Alojzij Slavko Sušin l. r.**

**HRPELJE-KOZINA****2919.**

Na podlagi določil prvega odstavka 111. člena zakona o lokalnih volitvah (Uradni list RS, št. 72/93, 7/94, 33/94 in 70/95) in prvega odstavka 14. člena odloka o ustanovitvi, organizaciji in pooblastilih krajevnih skupnosti v Občini Hrpelje-Kozina (Uradni list RS, št. 55/96)

**R A Z P I S U J E M****volitve v svete krajevnih skupnosti na območju Občine Hrpelje-Kozina**

## 1. člen

Opravijo se volitve v svete krajevnih skupnosti:

1. Artviže, kjer se v eni volilni enoti izvoli pet članov sveta KS;
2. Brezovica, kjer se v eni volilni enoti izvoli pet članov sveta KS;
3. Gradišče pri Materiji, kjer se v eni volilni enoti izvoli pet članov sveta KS;
4. Hrpelje, kjer se v petih volilnih enotah izvoli sedem članov sveta KS;
5. Kozina, kjer se v treh volilnih enotah izvoli sedem članov sveta KS;
6. Krvavi Potok – Nasirec – Mihele, kjer se v treh volilnih enotah izvoli pet članov sveta KS;
7. Materija, kjer se v 6 volilnih enotah izvoli sedem članov sveta KS;
8. Obrov, kjer se v štirih volilnih enotah izvoli devet članov sveta KS;
9. Ocizla, kjer se v štirih volilnih enotah izvoli devet članov sveta KS;
10. Prešnica, kjer se v eni volilni enoti izvoli pet članov sveta KS;
11. Rodik, kjer se v eni volilni enoti izvoli pet članov sveta KS;
12. Slivje, kjer se v osmih volilnih enotah izvoli trinajst članov sveta KS;
13. Tatre, kjer se v eni volilni enoti izvoli pet članov sveta KS;
14. Vrhpolje, kjer se v eni volilni enoti izvoli pet članov sveta KS.

Volitve se opravijo v nedeljo, dne 23. 11. 1997 v času od 7. ure in najpozneje do 19. ure istega dne.

## 2. člen

Roki za volilna opravila začnejo teči z dnem 22. 9. 1997.

Vsebina in roki volilnih opravil so določeni v predpisih: 28. člena ZLV (zakona o lokalnih volitvah), 56., 58., 59., tretjega odstavka 60., prvega odstavka 74. člena ZLV, drugega odstavka 74. člena ZLV v povezavi z določbami 59., 60. in 61. člena ZVDZ (zakona o volitvah v državni zbor), 19. člena ZLV, 16. člena ZEVP (zakona o evidenci volilne pravice), drugega odstavka 47. člena ZLV, 78. in 81. člena ZLV, 4. člena ZLV v povezavi z določbami 5. člena ZVDZ, 88. člena, prvega in drugega odstavka 89. člena ter 90. člena ZLV ter s tem razpisom.

### 3. člen

Za izvedbo volitev skrbi občinska volilna komisija in volilne komisije v krajevnih skupnostih, ki jih imenuje občinska volilna komisija na podlagi določila drugega odstavka 113. člena zakona o lokalnih volitvah.

### 4. člen

Na podlagi 112. člena v povezavi z določili 41., 42. in 43. člena ZLV je pristojna:

1. občinska volilna komisija, da:
  - skrbi za zakonitost volitev;
  - skrbi za enotno smiselno uporabo določb ZLV, ki veljajo za večinske volitve v občinski svet;
  - daje volilnim komisijam krajevnih skupnosti strokovna navodila v zvezi z izvajanjem določil ZLV;
  - predpiše obrazce za izvrševanje določil ZLV;
  - določa enotne standarde za volilni material in določa druge materialne pogoje za izvedbo volilnih opravil;
  - določa volišča in območja volišč;
  - zbira predloge kandidatur;
  - potrjuje kandidature in sestavlja sezname kandidatur;
  - objavlja sezname potrjenih kandidatov na krajevno običajen način;
  - obvešča volivce o dnevu glasovanja in o volišču, kjer so vpisani v volilni imenik;
  - ugotavlja rezultate glasovanja v krajevnih skupnostih in razglasi izide volitev;
  - objavi izide volitev v svete krajevnih skupnosti na krajevno običajen način;
  - opravlja druge naloge, ki jih določa ZLV;
  - po lastni presoji prenese s pooblastilom določene pristojnosti in naloge na volilne komisije krajevnih skupnosti.
2. volilna komisija krajevne skupnosti, da:
  - imenuje volilne odbore;
  - zbira zahteve za sklic zborov volivcev;
  - ugotavlja izid glasovanja v volilni enoti;
  - opravlja in vodi neposredno tehnično delo v zvezi z volitvami;
  - opravlja druge naloge, za katere jo pooblasti občinska volilna komisija.
3. volilni odbor, da:
  - vodi glasovanje na volišču;
  - ugotavlja izid glasovanja na volišču.

### 5. člen

Ta razpis se objavi v Uradnem listu RS in Uradnih objavah Primorskih novic in začne veljati z dnem objave.

Št. 008-130/97

Hrpelje-Kozina, dne 5. septembra 1997.

Župan  
Vladislav Krebelj l. r.

## KOBILJE

### 2920.

Na podlagi drugega odstavka 51. člena zakona o urejanju naselij in drugih posegov v prostor (Uradni list SRS, št. 18/84, 37/85 in 29/86, ter Uradni list RS, št. 26/90, 18/93, 47/93, 71/93 in 44/97), 6. člena navodila o merilih za to, kaj se lahko šteje za objekte oziroma posege v prostor, za katere po zakonu ni potrebno lokacijsko dovoljenje in kaj se lahko šteje za pomožne objekte (Uradni list SRS, št. 27/85) ter 20. člena statuta Občine Kobilje, je Občinski svet občine Kobilje na 26. redni seji dne 4. 8. 1997 sprejel

## O D L O K

### o dopolnitvah odloka o pomožnih objektih za potrebe občanov in njihovih družin v Občini Kobilje

#### 1. člen

S tem odlokom se dopolni odlok o pomožnih objektih za potrebe občanov in njihovih družin v Občini Kobilje (Uradni list RS, št. 39/96).

#### 2. člen

V 2. členu se doda nova enajsta alineja, ki glasi:  
»plato za odlaganje kmetijskih pridelkov«.

#### 3. člen

K 7. členu se doda novi tretji odstavek, ki glasi:  
»Za posege v prostor in velikost za ureditev platoja za odlaganje kmetijskih pridelkov je potrebno pridobiti poprejšnje soglasje, ki ga izda odsek za kmetijstvo UE Lendava po predhodnem mnenju Občine Kobilje«.

#### 4. člen

Ta odlok začne veljati naslednji dan po objavi v Uradnem listu Republike Slovenije.

Št. 751/97

Kobilje, dne 16. septembra 1997.

Predsednik  
Občinskega sveta  
občine Kobilje  
Avgust Gjerek l. r.

## LITIJA

### 2921.

Na podlagi 27. in 111. člena zakona o lokalnih volitvah (Uradni list RS, št. 72/93, 7/94, 33/94 in 70/95) izdajam

## S K L E P

### o razpisu volitev za člane Sveta krajevne skupnosti Javorje

#### I

Prve volitve za člane Sveta krajevne skupnosti Javorje se opravijo v nedeljo, 23. novembra 1997.

## II

Za dan razpisa volitev, s katerim začnejo teči roki za volilna opravila, se šteje 22. september 1997.

## III

Za izvedbo volitev skrbita občinska volilna komisija in volilna komisija krajevne skupnosti.

Št. 008-2/97

Litija, dne 12. septembra 1997.

Župan  
Občine Litija  
**Mirko Kaplja** l. r.

**PODČETRTEK****2922.**

Na podlagi 37. člena zakona o urejanju naselij in drugih posegov v prostor (Uradni list SRS, št. 18/84, 37/85 in 29/86 ter Uradni list RS, št. 26/90, 18/93, 47/93, 71/93 in 44/97) ter 19. člena statuta Občine Podčetrtek (Uradni list RS, št. 30/95) je Občinski svet občine Podčetrtek na 19. redni seji dne 1. 9. 1997 sprejel

**S K L E P**

**o spremembi in dopolnitvi odloka o lokacijskem načrtu plinovoda M4 za Posavje in Dolenjsko, odsek Rogaška Slatina – Anže na območju Občine Šmarje pri Jelšah**

## 1. člen

Občinski svet občine Podčetrtek ugotavlja, da je osnutek sprememb in dopolnitev odloka o lokacijskem načrtu plinovoda M4 za Posavje in Dolenjsko, odsek Rogaška Slatina – Anže na območju Občine Šmarje pri Jelšah pripravljen v skladu s predpisi o urejanju prostora in varstvu okolja, zato odreja njegovo javno razgrnitev.

## 2. člen

Osnutek sprememb in dopolnitev se javno razgrne v prostorih Občine Podčetrtek.

## 3. člen

Javna razgrnitev traja 30 dni od pričetka veljavnosti tega sklepa. V času javne razgrnitve lahko podajo na osnutek sprememb in dopolnitev iz 1. člena sklepa svoje pripombe in predloge vsi zainteresirani in prizadeti.

Pripombe in predloge sprejema urad župana Občine Podčetrtek do zadnjega dne javne razgrnitve.

## 4. člen

V času javne razgrnitve se v Občini Podčetrtek organizira javna obravnava osnutka sprememb in dopolnitev iz 1. člena sklepa.

## 5. člen

Po poteku javne razgrnitve in obravnave se bodo podani predlogi in pripombe strokovno proučili in posredovali

občinskemu svetu, da bo zavzel do njih stališče in sprejel končno besedilo odloka o spremembah in dopolnitvah odloka o lokacijskem načrtu plinovoda M4 za Posavje in Dolenjsko, odsek Rogaška Slatina – Anže na območju Občine Šmarje pri Jelšah.

## 6. člen

Ta sklep se objavi v Uradnem listu RS in začne veljati dan po objavi v Uradnem listu RS.

Št. 061-185/97

Podčetrtek, dne 2. septembra 1997.

Predsednik  
Občinskega sveta  
občine Podčetrtek  
**Marko Stadler** l. r.

**2923.**

Na podlagi 29. člena zakona o lokalni samoupravi (Uradni list RS, št. 72/93, 57/94, 14/95 in 26/97) in 19. člena statuta Občine Podčetrtek (Uradni list RS, št. 30/95) je Občinski svet občine Podčetrtek na 19. redni seji dne 1. 9. 1997 sprejel

**S K L E P**

**o ukinitvi zemljišča v splošni rabi**

## 1

Ukine se status zemljišča v splošni rabi, parc. št. 1688/3, pot v izmeri 184 m<sup>2</sup>, vpisana pri ZK vl. št. 528, k.o. Lastnič in se vpiše v nov vložek, pri njem pa lastninska pravica za Občino Podčetrtek.

## 2

Ta sklep začne veljati osmi dan po objavi v Uradnem listu Republike Slovenije.

Št. 061-187/97

Podčetrtek, dne 2. septembra 1997.

Predsednik  
Občinskega sveta  
občine Podčetrtek  
**Marko Stadler** l. r.

**RADEČE****2924.**

Na podlagi 117. člena zakona o lokalnih volitvah (Uradni list RS, št. 72/93, 7/94 in 33/94) in 42. člena statuta Občine Radeče je Občinski svet občine Radeče, na predlog komisije za mandatna vprašanja, volitve in imenovanja, na 28. seji dne 8. 9. 1997 sprejel

**S K L E P**

**o spremembah v Občinski volilni komisiji občine Radeče**



1. Razreši se Ivica Laznik, dipl. jur., predsednica komisije, imenovana 8. 9. 1995.

2. Imenujeta se;

– Igor Karlovšek, dipl. jur. in mag. – predsednik komisije;

– Franci Čeč, dipl. soc. – namestnik predsednika komisije.

Št. 0223-1/97

Radeče, dne 8. septembra 1997.

Predsednik  
Občinskega sveta  
občine Radeče  
**Matjaž Han** l. r.

## ŠTORE

**2925.**

Na podlagi 18. člena statuta Občine Štore (Uradni list RS, št. 49/95) in sprejetega sklepa na 24. redni seji dne 30. 6. 1997 Občinski svet občine Štore razpisuje

### POIZVEDOVALNI REFERENDUM

#### I

Poizvedovalni referendum se razpiše za naselja Krajevne skupnosti Svetina: Svetina, Kanjuce, Svetli dol in Javornik.

#### II

Na poizvedovalnem referendumu se bodo občani Krajevne skupnosti Svetina odločali:

- ali želijo biti v Občini Štore,
- ali se želijo odcepiti iz Občine Štore.

#### III

Poizvedovalni referendum bo v nedeljo, dne 23. novembra 1997.

#### IV

Za dan razpisa, s katerim začno teči roki za vsa opravila za izvedbo poizvedovalnega referenduma, se šteje 22. september 1997.

#### V

Za izvršitev poizvedovalnega referenduma skrbi Občinska volilna komisija občine Štore.

Štore, dne 15. septembra 1997.

Predsednik  
Občinskega sveta  
občine Štore  
**Albin Valand** l. r.

## TRŽIČ

**2926.**

Na podlagi 39. člena zakona o urejanju naselij in drugih posegov v prostor (Uradni list SRS, št. 18/84, 37/85, 29/86 in Uradni list RS, št. 26/90) in 21. člena zakona o lokalni samoupravi (Uradni list RS, št. 72/94), je Občinski svet občine Tržič sprejel na 23. seji dne 3. 9. 1997

### O D L O K

#### o spremembi odloka o zazidalnem načrtu industrijske cone Mlaka

##### 1. člen

Sprejme se odlok o spremembi odloka o zazidalnem načrtu Mlaka, ki je bil objavljen v Uradnem vestniku Gorenjske, št. 28/83.

##### 2. člen

Spremeni se 2. člen odloka v 1. točki (tehnično poročilo) in v 4. točki (arhitektonski načrt).

##### 3. člen

Sprememba zazidalnega načrta je na vpogled na Uradu za prostor in okolje na Občini Tržič, Upravni enoti Občine Tržič in na urbanistični inšpekciji.

##### 4. člen

Te spremembe odloka začnejo veljati naslednji dan po objavi v Uradnem listu RS.

Tržič, dne 3. septembra 1997.

Predsednik  
Občinskega sveta  
občine Tržič  
**Peter Smuk** l. r.

## VIDEM

**2927.**

Na podlagi 2. člena zakona o planiranju in urejanju prostora v prehodnem obdobju (Uradni list RS, št. 48/90), dolgoročnega plana Občine Ptuj za obdobje 1986–2000, dopoljenega v letu 1994 (Uradni vestnik občin Ormož in Ptuj, št. 11/86, 20/88, 2/90, 12/93, 16/94) in 19. člena statuta Občine Videm (Uradni vestnik občin Ormož in Ptuj, št. 11/95, Uradni list RS, št. 23/97) je Občinski svet občine Videm na seji dne 5. 9. 1997 sprejel

### O D L O K

#### o spremembah in dopolnitvah prostorskih sestavin srednjeročnega družbenega plana Občine Ptuj za obdobje 1986–1990 za območje Občine Videm, dopoljenega v letu 1996

##### 1. člen

S tem odlokom se za območje Občine Videm spremeni in dopolnijo prostorske sestavine srednjeročnega družbenega plana Občine Ptuj za obdobje 1986–1990, dopoljenega leta 1994 (Uradni vestnik občin Ormož in Ptuj, št. 25/86, 28/86, 12/87, 28/90, 32/90, 25/91, 12/93, 16/94).

## 2. člen

Spremembe in dopolnitve prostorskih sestavin srednje-ročnega družbenega plana Občine Ptuj za obdobje 1986–1990, dopoljenega leta 1994, za območje Občine Videm so naslednje:

– v točki 5.1.17., to je območje Krajevne skupnosti Dolena, se spremeni tabela tako:

– v peti vrsti se spremeni površina, tako da se spremenjena 5. vrsta glasi:

“S5 Zg. Pristava 2,75 ha SKP PUP”,

– za predzadnjo vrsto se vstavi nova vrsta, ki glasi:

“Dolena 5 ha ribnik, rekreacija PUP”,

– v točki 5.1.18., to je območje Krajevne skupnosti Videm pri Ptuj, se spremeni tabela tako:

– v prvi, tretji, četrti, šesti, sedmi, osmi in trinajsti vrsti se spremeni površina, tako da se spremenjene 1., 3., 4., 6., 7., 8. in 13. vrsta glasijo:

“S1 Pobrežje I 25,32 ha SKP PUP”,

“S3 Pobrežje II 4,82 ha SKP PUP”,

“S4 Videm pri Ptuj 19,60 ha SKP PUP”,

“S6 Lancova vas 31,30 ha SKP PUP”,

“S7 Tržec 24,08 ha SKP PUP”,

“S8 Jurovci 3,82 ha SKP PUP”,

“P3 reka Dravinja 3 ha MHE, rekreacija PUP”,

– za predzadnjo vrsto se vstavijo nove vrste, ki glasijo:

“P8 Lancova vas 3,50 ha gramoznica PUP”,

“R1 Tržec 0,64 ha dvonamenska raba: šport-rekreacija, kmetijstvo PUP”,

“R2 Videm 1,70 ha severni del: dvonamenska raba za šport-rekreacijo in kmetijstvo, preostali del: šport-rekreacija PUP”,

“R3 gramoznica Tržec 17 ha rekreacija PUP”,

– v točki 5.1.21., to je območje Krajevne skupnosti Podlehnik, se spremeni tabela tako:

– v drugi vrsti se spremeni površina, tako da spremenjena 2. vrsta glasi:

“S2 Sedlašek 3,75 ha SKP PUP”,

– v točki 5.1.22., to je območje krajevne skupnosti Leskovec, se spremeni tabela tako:

– v prvi vrsti se spremeni površina, tako da spremenjena 1. vrsta glasi:

“S1 Zg. Leskovec 5,26 ha SKP PUP”,

– za predzadnjo vrsto se vstavi nova vrsta, ki glasi:

“R1 Zg. Leskovec 1,74 ha šport, rekreacija PUP”,

– v točki 5.2. Prostorski izvedbeni načrti se za zadnjo

alineo prvega odstavka doda novo alineo:

– P18 magistralna cesta Hajdina–Ormož LN,

– za točko 5.2.25 (P11-S6/III Rabelčja vas – zahod

(“Breg”)) se doda naslednja točka:

– 5.2.26. P 18 magistralna cesta Hajdina–Ormož.

Programske zasnove za lokacijski načrt magistralne ceste Hajdina–Ormož za območje P18 obravnavajo območje odseka magistralne ceste Hajdina–Ormož s pripadajočimi ureditvami prostora.

Programske zasnove podrobno opredeljujejo predviden poseg in določajo:

– območje po parcelnih številkah,

– organizacijo dejavnosti,

– tehnološke pogoje in omejitve,

– podrobnejšo namensko rabo površin,

– infrastrukturna omrežja, objekte in naprave,

– usmeritve za arhitektonsko, urbanistično in krajinsko

oblikovanje,

– usmeritve za varovanje naravne in kulturne dediščine

ter značilnih kakovostnih prvin krajine,

– usmeritve za varovanje in izboljšanje bivalnega in

delovnega okolja,

– usmeritve za rabo prostora za obrambo in zaščito.

## I. OBMOČJE PO PARCELNIH ŠTEVILKAH

Programska zasnova obsega naslednje parcele:

k.o. Pobrežje:

1086/6, 1086/5, 1087/2, 1087/1, 1090/2, 1090/1, 1056/70, 1056/114, 1056/71, 1056/113, 1130/2, 1092/2, 1093, 1094, 1095, 1096, 1097, 1098, 1099, 1100, 1101, 1102, 1103/1, 1106/5, 1106/3, 1106/6, 1106/4, 1107, 1108, 1109, 1110, 1111, 1112, 1113, 1114, 1115, 1116, 1117, 1056/69, 1056/68, 1092/3, 1118

k.o. Šturmovci:

118/1, 118/44, 118/4, 118/38

k.o. Markovci:

628/3, 628/2, 628/1, 628/9, 628/6, 628/7, 628/2, 825/1, 623, 617/148, 617/146, 617/145, 617/141, 184, 617/142, 617/139, 808/68, 617/170, 617/169, 617/168, 617/167, 617/166, 617/165, 167/164, 167/163, 824/2, 824/48, 824/49, 824/12, 824/4.

## II. TEHNOLOŠKI POGOJI IN OMEJITVE

Trasa poteka po ravninskem delu Ptujkega polja. Proti severu ravnino zapirajo pobočja Slovenskih goric, proti jugu pa Dravinjske gorice in Haloze. Ravnino tvorijo široke, 2–4 metre visoke terase z nizkimi do visokimi ježami, ki jih je izoblikovala Drava s selitvijo in poglobljanjem struge. Po najnižjem delu teče reka Drava, ki je delno akumulirana v Ptujsko in Ormoško jezero. Drobne reliefne oblike tvorijo ohranjeni mrtvi rokavi reke Drave in vzporedni razbremenilni tokovi Struge in Studenčnice. Delno ohranjeni so tudi stari rokavi dravskih pritokov.

Najstarejšo osnovo tega prostora tvorijo zgornje miocenski peščeni laporji. Podobni laporji srednjega miocena so povsod pod Dravsko-Ptujskim poljem in proti jugu izdajajo v Halozah in Dravinjskih gorica s primešanimi konglomeratiziranimi prodi in peščenjaki. Te plasti se v manjšem obsegu pojavljajo tik ob železniški progi ter povsod pod dravskim prodom. Ob trasi je tudi zanemarljiv delež pliocenskih plasti. Manjši vkopi bodo vanje posegali le ob zaključku trase. Pretežni del prostora je zapolnjen s pleistocenskim in holocenskim rečnim prodom, ki je odložen v značilnih terasah. Debelina prodov znaša v bližini Drave nekaj metrov, proti sredini in robu ravnine a več deset metrov. Na površini so tanke (do 30 cm debele) plasti humusa, na poplavnih terasah pa je prod pokrit le z meljem in meljno glino.

Na območju trase je reka Drava urejena v sistem HE Formin, ki ga sestavljajo Ptujsko jezero, obdano z nasipi in drenažnimi jarki, jez Markovci, dovodni kanal do HE Formin in odvodni kanal, ki se izliva v Dravo pred Ormožem. Reka Drava je v tem delu izrazito meandrasta in ima široko korito z obsežnimi preplavnimi robovi. Drava pod Markovci odvaja dveletne visoke vode, ki presegajo pretok elektrarne, višje vode pa poplavlja inundacijsko območje, ki seže do kanala HE Formin.

Pritoki Drave so večji del regulirani, pretežno na desetletne visoke vode, zato je tudi ob njih občasno lokalno poplavljanje.

Za območje je značilen visok nivo talne vode. Vodoprepustnost talnih sedimentov je visoka. Debeline vodonosnih plasti se gibljejo med 3–12 metrov. Gladina na zgornji terasi Dravskega polja je okrog 10 metrov pod terenom, na spodnji terasi (Šturmovci) pa le 1 meter pod terenom. Na Ptujskem polju so gladine podtalnice v plitvejši legi – okrog 5 metrov na zgornji terasi in 2 metra pod terenom na spodnji terasi. Podtalnica je izredno pomemben vir za oskrbo s pitno vodo.

Širše območje leži v zmernem celinskem podnebnju. Najvišje letne temperature so največ 35° C, najnižje pa – 20° C. Povprečno so tla zmrznjena ca. 3 mesece, zamrznitve segajo do globine 70 cm. Odjuge, ki se pojavljajo v obdobjih zamrznitve, neugodno vplivajo na cestno telo.

### III. ORGANIZACIJA DEJAVNOSTI

Programska zasnova obravnava odsek magistralne ceste M3 Hajdina–Ormož na območju Občine Videm.

Celoten odsek magistralne ceste poteka od predstavitve Mariborske ceste v Ptujju južno od današnje Mariborske ceste, prečka železniško progo Pragersko–Ptuj in poteka v nadaljevanju ob južnem nasipu Ptujškega jezera, prečka Dravo pri jezcu v Markovcih in poteka v nadaljevanju ob južnem nasipu kanala HE Formin.

Preko območja Občine Videm poteka odsek trase ob južnem delu Ptujškega jezera v dolžini 2.125 m.

Na obravnavanem območju se predvidi:

- magistralna cesta v dolžini 2.125 m,
- vsi spremljajoči objekti, deviacije, mostovi, prepusti,
- vodnogospodarske ureditve vseh vodotokov, ki jih trasa prečka.

Zaradi gradnje magistralne ceste na območju Občine Videm ni potrebno porušiti nobenega objekta.

### IV. NAMENSKA RABA PROSTORA

Trasa magistralne ceste poteka večidel po kmetijskih zemljiščih, ki so trajno namenjena kmetijski rabi in so v prostorskih planih (republiških in občinskih) opredeljena kot 1. območje kmetijskih zemljišč, 1. območje kmetijskih zemljišč obsega kmetijska zemljišča I., II., III., in IV., kategorije, 2. območje pa zemljišča V. in VI. kategorije.

Večina 1. območja kmetijskih zemljišč na območju trase zaradi ravnega reliefa in s tem dobrih možnosti za obdelavo tal sodi v I. in II. kategorijo kmetijskih zemljišč, razen na aluvialnih nanosih, kjer so tla zaradi vlažnosti večinoma III. ali IV. kategorije. Območja so bila nekdaj znana po zamočvirjenih in često poplavljenih travnikih, po regulaciji so nastala velika polja.

Območje kompleksnega urejanja meri 2,55 ha. Trasa poteka večidel po kmetijskih območjih. Na odseku ob južnem nasipu Ptujškega jezera poteka trasa po robu krajinskega parka Šturmovci in naravnega spomenika Ptujsko jezero. Na urbano območje trasa ne posega.

### V. INFRASTRUKTURNA OMREŽJA, OBJEKTI IN NAPRAVE

Predvidena trasa magistralne ceste na območju Občine Videm ne križa obstoječega infrastrukturnega omrežja, objektov in naprav.

### VI. USMERITVE ZA ARHITEKTONSKO, URBANISTIČNO IN KRAJINSKO OBLIKOVANJE

Trasa magistralne ceste in z njo povezane ureditve predstavljajo velik poseg v prostor in krajino, zato morajo ureditve kontaktnega prostora upoštevati:

1. Odprti prostor – krajina:

- pri vseh stikih magistralne ceste s kmetijskimi površinami je potrebno na novo organizirati kmetijski prostor,

- vse večje projektirane nasipe je potrebno posebno skrbno oblikovati,

- potrebne regulacije vodotokov morajo upoštevati tipiko krajinske slike. Vzдолžni profili naj bodo rahlo vijugasti, prečni profili pa v različnih naklonih. Zagotovljeno mora biti nemoteno delovanje habitata,

- vse zasaditve v odprtem prostoru naj pretežno upoštevajo izbor sadik iz vrst avtohtone vegetacije.

2. Usmeritve za arhitektonsko oblikovanje objektov:

- vsi objekti morajo biti arhitekturno oblikovani in izvedeni tako, da so usklajeni z urbano in krajinsko podobo prostora.

### VII. USMERITVE ZA ZAVAROVANJE NARAVNE IN KULTURNE DEDIŠČINE IN ZNAČILNIH KAKOVOSTNIH PRVIN KRAJINE

Trasa poteka preko večjega zavarovanega območja naravne dediščine – krajinski park Šturmovci, ki je zavarovano z odlokom (Uradni vestnik občin Ormož in Ptuj, št. 14/79) in opredeljen v prostorskem planu Občine Ptuj.

Za Občino Ptuj so pripravljene tudi strokovne osnove za razglasitev naravnih znamenitosti v Občini Ptuj (ki pomenijo novelacijo odloka iz leta 1979), v katerih so v območju poteka trase opredeljena še naslednja območja oziroma objekti naravne dediščine:

- naravni spomenik Ptujsko jezero – to območje je kot naravni spomenik vpisano tudi v seznam najpomembnejših Evropskih ornitoloških lokalitet. Prav tako je to območje navedeno v inventarju najpomembnejše naravne dediščine v Sloveniji,

- naravni spomenik Turniška Studenčnica – kot naravni spomenik na območju od izvirov v Turniškem grajskem parku do izliva v Dravinjo.

Pri urejanju posegov zaradi gradnje magistralne ceste je potrebno upoštevati posebnosti in značilnosti tega dela Dravskega in Ptujškega polja. Za ohranitev biotopske pestrosti prostora je potrebno ohraniti najbolj ogrožene biotope oziroma obnoviti naravno stanje ali pa urediti nadomestne ali sekundarne biotope. Ohraniti je potrebno mokrišča in vlažne travnike.

Posebno pozornost je potrebno dati poteku trase skozi KP Šturmovci, kjer poseže trasa v območje poplavnih logov reke Drave in njenih pritokov in zavarovano območje krajinskega parka Šturmovci. V tem območju, ki predstavlja življenjski prostor številnih zavarovanih, ogroženih ali redkih rastlinskih in živalskih vrst (do sedaj je evidentiranih 350 rastlinskih in 234 vrst ptic), bi povzročila gradnja ceste ob neposrednem uničenju posameznih habitatov tudi hud poseg v integriteto območja. Trasa sicer poteka ob robu zavarovanega območja, ki pa skupaj s Ptujskim jezerom (ki je v postopku zavarovanja kot naravni spomenik) tvori enoten življenjski prostor. Gradnja ceste bi tako pomembno vplivala na prekinitev komunikacijskih poti znotraj območja, zato je potrebno pri nadaljnjem načrtovanju skrbno proučiti življenjski prostor in z gradbenimi posegi in objekti zagotoviti čim manjši poseg v naravno okolje.

### VIII. USMERITVE ZA VAROVANJE IN IZBOLJŠANJE BIVALNEGA IN DELOVNEGA OKOLJA

Za zaščito pred prekomernim hrupom morajo biti zgrajene protihrupne bariere na odseku, kjer bodo presežni dopustni nivoji hrupa v bivalnem okolju.

Vsi potrebni ukrepi se opredelijo v poročilu o vplivih na okolje.

## IX. USMERITVE ZA RABO PROSTORA ZA OBRAMBO IN ZAŠČITO

Vsi nasipi in vkopi morajo biti izvedeni tako, da ne bo prihajalo do erozijskih procesov. Za gradnjo magistralne ceste ni posebnih pogojev z vidika obrambe.

## X. TOLERANCE

Vsi predvideni ukrepi se detajlno opredelijo v lokacijskem načrtu. Pri realizaciji določil iz programske zasnove so dopustna odstopanja, če se v nadaljnjem podrobnejšem preučevanju poiščejo rešitve, ki so primernejše s prometno tehničnega, okoljevarstvenega in oblikovalskega vidika. Ta odstopanja ne smejo biti v nasprotju z javnimi interesi.

## XI. GRAFIČNI DEL

Sestavni del programskih zasnov je tudi kartografska dokumentacija na kartah v merilu 1 : 5000.

1. Situacija obstoječega parcelnega stanja z mejo območja kompleksnega urejanja PKN, merilo 1 : 5000.

2. Namenska raba prostora v območju kompleksnega urejanja TTN, merilo 1 : 5000.

3. Komunalna in energetska infrastruktura TTN, merilo 1 : 5000.

### 3. člen

Površine 1. območja kmetijskih zemljišč se zmanjšajo za 13,10 ha. Površine 2. območja kmetijskih zemljišč se zmanjšajo za 1,5 ha. Površine gozdov se zmanjšajo za 0,40 ha. Površine ureditvenih območij in razpršene gradnje se povečajo za 13,44 ha.

### 4. člen

Spremenijo se karte v merilu 1 : 5000 in 1 : 25000. Na teh kartah se spremeni zasnova primarne rabe prostora, zasnova rudnin in zasnova prometnega omrežja.

Dodajo se karte v merilu 1 : 5000.

– Programske zasnove za LN magistralna cesta Hajdina–Ormož.

Karte so sestavni del tega odloka.

### 5. člen

Ta odlok začne veljati naslednji dan po objavi v Uradnem listu RS.

SKP – stanovanjska, kmetijska, poslovna namembnost

PUP – prostorski ureditveni pogoji

LN – lokacijski načrt

MHE – mala hidroelektrarna

Št. 301-2/89-60

Videm, dne 5. septembra 1997.

Predsednik  
Občinskega sveta  
občine Videm  
**Friderik Bračič l. r.**

## 2928.

Na podlagi 2. člena zakona o planiranju in urejanju prostora v prehodnem obdobju (Uradni list RS, št. 48/90) in 19. člena statuta Občine Videm (Uradni vestnik občin Ormož in Ptuj, št. 11/95, Uradni list RS, št. 23/97) je Občinski svet občine Videm na seji dne 5. 9. 1997 sprejel

## ODLOK

### o spremembah in dopolnitvah prostorskih sestavin dolgoročnega plana Občine Ptuj za obdobje 1986–2000 za območje Občine Videm, dopolnjenega v letu 1996

#### 1. člen

S tem odlokom se za območje Občine Videm spremeni in dopolnijo prostorske sestavine dolgoročnega plana Občine Ptuj za obdobje 1986–2000, dopolnjenega v letu 1994 (Uradni vestnik občin Ormož in Ptuj, št. 11/86, 20/88, 2/90, 12/93, 16/94).

#### 2. člen

Spremembe in dopolnitve prostorskih sestavin dolgoročnega plana Občine Ptuj za obdobje 1986–2000, dopolnjenega v letu 1994, se nanašajo na spremembe kart v merilu 1 : 25000 in 1 : 5000, in sicer na zasnovo primarne rabe prostora, zasnovo rudnin in zasnovo prometnega omrežja.

Karte so sestavni del odloka.

#### 3. člen

Ta odlok začne veljati naslednji dan po objavi v Uradnem listu RS.

Št. 30-12/81-60

Videm, dne 5. septembra 1997.

Predsednik  
Občinskega sveta  
občine Videm  
**Friderik Bračič l. r.**

## VITANJE

## 2929.

Na podlagi 37. člena zakona o urejanju naselij in drugih posegov v prostor (Uradni list SRS, št. 18/84, 37/85, 29/86) in 10., 98. in 101. člena statuta Občine Vitanje (Uradni list RS, št. 20/95) ter 71., 72. in 82. člena poslovnika Občinskega sveta občine Vitanje (Uradni list RS, št. 32/95) je Občinski svet občine Vitanje na 29. redni seji dne 17. 7. 1997 sprejel

## ODLOK

### o spremembi in dopolnitvi ureditvenega načrta center Vitanje

#### 1. člen

S tem odlokom se sprejmejo spremembe in dopolnitve ureditvenega načrta center Vitanje (Uradni list SRS, št. 28/88).

#### 2. člen

V drugem odstavku 2. člena se doda po besedah "do roba šolskega predela"; ki zajema parcelne številke 62/1, 62/2, 62/6, 62/7, 62/8, 62/9 v k.o. Vitanje.

## 3. člen

V 17. členu se doda:

– dovoli se prizidek k telovadnici osnovne šole Vitanje v tlorisni velikosti 270 m<sup>2</sup>. Otroško igrišče pa se razširi na celotno parcelo številka 62/1 k.o. Vitanje.

## 4. člen

Ta odlok začne veljati petnajsti dan po objavi v Uradnem listu Republike Slovenije.

Št. 061-29/97-5

Vitanje, dne 17. julija 1997.

Predsednik  
Občinskega sveta  
občine Vitanje  
**Zdenko Plankl, dipl. jur. l. r.**

**ŽELEZNIKI****2930.**

Na podlagi 3. člena zakona o samoprispevku (Uradni list SRS, št. 35/85) in 56. člena zakona o referendumu in o ljudski iniciativi (Uradni list RS, št. 15/94), je zbor krajanov vasi Zali Log dne 31. 8. 1997 sprejel

**S K L E P**

**o razpisu referenduma o uvedbi krajevnega samoprispevka v vasi Zali Log (razen h. št. Zali Log 1, 2, 3, 4, 36–44, 47–51, 54, 56–59, 63)**

## 1. člen

V vasi Zali Log se razpiše referendum o uvedbi krajevnega samoprispevka v denarju za sofinanciranje izgradnje kanalizacije s ČN Zali Log.

## 2. člen

Izgradnje kanalizacije Zali Log je po cenah junij 1997 ocenjena na 40.000.000 SIT, od tega se bo s samoprispevkom zbralo 25% t.j. 10.000.000 SIT, preostalih 75% pa bo zagotovila Občina Železniki, ki pri izgradnji nastopa kot nosilec investicije.

## 3. člen

Referendum bo v nedeljo, 19. oktobra 1997 od 8. do 13. ure v prostorih Kulturnega doma na Zalem Logu.

## 4. člen

Sredstva samoprispevka se bodo zbrala na posebnem računu. O izvajanju investicije in zbranih sredstvih mora KS Železniki krajevno obveščati na zboru krajanov.

## 5. člen

Samoprispevek bo uveden za dobo treh let in sicer od 1. 1. 1998 do 31. 12. 2000.

## 6. člen

Samoprispevek bodo plačevali krajan, ki stalno prebivajo na območju vasi Zali Log, in sicer:

– vsi zaposleni krajan po stopnji 2,5% od bruto plač  
– lastniki zemljišč od katastrskega dohodka gozdnih in negozdnih površin po stopnji 10%

– zavezanci, ki samostojno opravljajo gospodarsko ali poklicno dejavnost od bruto zavarovalne osnove po stopnji 3,5%

– upokojenci po stopnji 3,0% mesečno od pokojnine  
– zavezanci, ki se jim davek odmerja od dopolnilne dejavnosti (pop. obrt) od davčne osnove po stopnji 3,5%

– zavezanci, ki imajo dohodek iz dveh ali več virov v navedenem času, plačujejo za vsak vir posebej.

Krajan, ki so začasno zaposleni v tujini in krajan, ki imajo na območju vasi Zali Log zgrajene hiše in stalno bivajo drugje, plačujejo samoprispevek letno 400 DEM v tolarški protivrednosti.

## 7. člen

Samoprispevek obračunavajo in odtegujejo podjetja, zavodi, zasebni delodajalci in drugi izplačevalci plač ali nadomestil in pokojnin. Zavezanci iz zadnjega odstavka 6. člena, pa obveznost poravnajo na podlagi položnice, ki jo izstavi KS Železniki.

Kmetijskim proizvajalcem in obrtnikom bo obračunavala in odtegovala samoprispevek Davčna uprava Republike Slovenije – izpostava Škofja Loka.

Ob vsakem izplačilu oziroma nakazilu samoprispevka se dostavi seznam zavezancev za katere se samoprispevek nakazuje.

## 8. člen

Pravico glasovanja imajo vsi krajan, ki so vpisani v volilnem imeniku s stalnim prebivališčem v vasi Zali Log, razen hišnih števil Zali Log Log 1, 2, 3, 4, 36–44, 47–51, 54, 56–59, 63 in so starejši od 18 let, oziroma starejši od 15 let, če so v delovnem razmerju.

## 9. člen

Referendum vodi volilna komisija KS Železniki, pri čemer smiselno uporabljajo določila zakona o volitvah in določila zakona o referendumu in o ljudski iniciativi.

## 10. člen

Družbeni nadzor nad zbiranjem, uporabo in gospodarjenjem s sredstvi samoprispevka opravlja gradbeni odbor. Pravilnost obračunavanja in odvajanja samoprispevka kontrolira Agencija za plačilni promet, nadziranje in informiranje RS, ter Davčna uprava RS – izpostava Škofja Loka v okviru svojih pristojnosti.

## 11. člen

Na referendumu glasujejo občani neposredno z glasovnicami. Na glasovnici je naslednje besedilo:

Krajevna skupnost Železniki

## GLASOVNICA

Na referendumu dne, 19. 10. 1997 za uvedbo samoprispevka v denarju za dobo treh let, to je od 1. 1. 1998 do 31. 12. 2000 za sofinanciranje izgradnje kanalizacije s ČN Zali Log

glasujem

ZA

PROTI

Navodilo: če se z uvedbo samoprispevka strinjate obkrožite besedo ZA, če se samoprispevkom ne strinjate obkrožite besedo PROTI.

pečat

## 12. člen

Sredstva za izvedbo referenduma zagotovi Krajevna skupnost Železniki.

## 13. člen

Zavezancem se plačani zneski krajevnega samoprispevka odštevajo od osnove za dohodnino (9. člen zakona o dohodnini).

## 14. člen

Poročilo o izidu referenduma in po uspešno izvedenem referendumu tudi sklep o uvedbi krajevnega samoprispevka se objavita v Uradnem listu RS.

## 15. člen

Ta sklep začne veljati z dnem sprejema, objavi pa se v Uradnem listu RS.

Železniki, dne 10. septembra 1997.

Predsednik  
Sveta KS Železniki  
**Jože Mohorič** l. r.

## VLADA

## 2931.

Na podlagi 21. člena zakona o Vladi Republike Slovenije (Uradni list RS, št. 4/93, 23/96 in 47/97) in v zvezi z uredbo o cestnini za uporabo določenih cest (Uradni list RS, št. 51/97) je Vlada Republike Slovenije na 28. seji dne 18. septembra 1997 sprejela

## SKLEP

## o spremembi sklepa o določitvi cestninskih cest in višine cestnine

## I

V sklepu o določitvi cestninskih cest in višine cestnine (Uradni list RS, št. 51/97) se prva točka sklepa spremeni tako, da glasi:

“Cestninske ceste so:

Cestninska cesta*	Odsek ceste	Prevozna razdalja	Cestninska postaja	Cestninski sistem
AC Ljubljana–Razdrto–Divača	Ljubljana–Vrhnika	12,4 km	Vrhnika	zaprt
	Ljubljana–Logatec	20,7 km	Logatec	
	Ljubljana–Unec	31,0 km	Unec	
	Ljubljana–Postojna	42,0 km	Postojna	
	Ljubljana–Razdrto (Divača)	69,0 km	Razdrto	
AC Hoče–Arja vas	Hoče–Arja vas	50,6 km	Tepanje	odprt
	Hoče–Slovenske Konjice	25,3 km	Slovenske Konjice	odprt
	Slovenske Konjice–Arja vas	25,3 km	Slovenske Konjice	odprt
KC Ljubljana–Naklo	Ljubljana–Naklo	28,8 km	Torovo	odprt
HC Selo–Vrtojba	Selo–Vrtojba	14,7 km	Bazara	odprt
AC Šentilj–Maribor	Šentilj–Maribor	15,8 km	Pesnica	odprt
AC Divača–Dane	Divača–Dane	8,4 km	Dane	odprt
AC Arja vas–Vransko	Arja vas–Vransko	20,0 km	Vransko	odprt

\* AC = avtocesta; HC = hitra cesta; KC = kombinirana cesta”

## II

Ta sklep začne veljati z dnem objave v Uradnem listu Republike Slovenije.

Št. 420-06/97-3

Ljubljana, dne 18. septembra 1997.

Vlada Republike Slovenije

dr. Janez Drnovšek l. r.  
Predsednik

**2932.**

Na podlagi 6.b člena zakona o ureditvi obračunavanja in plačevanja določenih davkov in prispevkov v postopkih lastninskega preoblikovanja podjetij (Uradni list RS, št. 69/94 in 7/95) in 21. člena zakona o Vladi Republike Slovenije (Uradni list RS, št. 4/93, 23/96 in 47/97) je Vlada Republike Slovenije na 28. seji 18. septembra 1997 sprejela naslednji

**S K L E P****1**

Podjetja, ki pri odkupu delnic v okviru programa notranjega odkupa uporabljajo sredstva v skladu z določbo 6.a člena zakona o ureditvi obračunavanja in plačevanja določenih davkov in prispevkov v postopkih lastninskega preoblikovanja podjetij (Uradni list RS, št. 69/94 in 7/95), lahko uveljavljajo oprostitev davka od dobička, uporabljenega v skladu s 6.a členom zakona, če izplačujejo plače v skladu s kolektivno pogodbo, socialnim sporazumom oziroma zakonom o njegovem izvajanju oziroma drugim zakonom, ki določa način izplačevanja plač za leto, za katerega je bil ugotovljen dobiček, ki je predmet olajšave po navedenem zakonu, in če izplačujejo povračila stroškov in druge prejeme v skladu z uredbo o višini povračil stroškov v zvezi z delom in drugih prejemkov, ki se pri ugotavljanju davčne osnove priznavajo kot odhodek (Uradni list RS, št. 72/93, 43/94, 62/94 in 7/95).

**2**

Ta sklep začne veljati naslednji dan po objavi v Uradnem listu Republike Slovenije.

Št. 113-02/97-12

Ljubljana, dne 18. septembra 1997.

**Vlada Republike Slovenije**

**dr. Janez Drnovšek l. r.**  
Predsednik

**MINISTRSTVA**

**2933.**

Na podlagi 14., 17. in 40. člena zakona o vrtcih (Uradni list RS, št. 12/96), 57. člena zakona o organizaciji in financiranju vzgoje in izobraževanja (Uradni list RS, št. 12/96 in 23/96) in drugega odstavka 99. člena zakona o upravi (Uradni list RS, št. 67/94) izdaja minister za šolstvo in šport

**O D R E D B O****o normativih in kadrovskih pogojih za opravljanje dejavnosti predšolske vzgoje****1. člen**

Ta odredba določa kadrovske pogoje in normative, ki so osnova za sistemizacijo delovnih mest, oblikovanje oddelkov vrtca ter spremstvo otrok.

**I. DELOVNA OBVEZNOST RAVNATELJA IN POMOČNIKA RAVNATELJA TER NORMATIVI IN KADROVSKI POGOJI ZA STROKOVNE DELAVCE****Ravnatelj in pomočnik ravnatelja****2. člen**

Ravnatelja za polni delovni čas ima vrtec s 14 oddelki.

Če ima vrtec manj kot 14 oddelkov, opravi ravnatelj za vsaka dva oddelka manj od tega števila za dosego polne delovne obveznosti 1,5 ure dela z otroki oziroma 2 uri svetovalnega dela na teden.

Ob izpolnitvi pogoja iz prvega in drugega odstavka tega člena lahko ravnatelj opravi še največ 6 ur dela z otroki oziroma največ 8 ur svetovalnega dela na teden.

Obveznost dela z otroki oziroma svetovalnega dela ravnatelja vrtca je predmet in sestavina pogodbe o zaposlitvi.

**3. člen**

V vrtcu s 16 oddelki lahko ravnatelj imenuje pomočnika ravnatelja, ki mora za dosego polne delovne obveznosti opraviti 13,5 ur dela z otroki oziroma 18 ur svetovalnega dela na teden. Za vsaka dva oddelka več od 16 oddelkov se obveznost pomočnika ravnatelja zmanjša za 1,5 ure dela z otroki oziroma 2 uri svetovalnega dela na teden.

**4. člen**

V organizacijski enoti vrtca s 16 oddelki se zaposli ravnatelj s polnim delovnim časom, v okviru katerega opravi 4,5 ur dela z otroki oziroma 6 ur svetovalnega dela na teden. Za vsaka dva oddelka manj opravi za dosego polne delovne obveznosti 1,5 ure dela z otroki oziroma 2 uri svetovalnega dela na teden.

Ravnatelj organizacijske enote lahko ob izpolnitvi pogojev iz prejšnjega odstavka opravi dodatno največ 6 ur dela z otroki oziroma 8 ur svetovalnega dela.

**5. člen**

Vodja enote vrtca je lahko vzgojitelj ali svetovalni delavec. Za vodenje enote vrtca lahko ravnatelj pooblasti tudi pomočnika ravnatelja, ki to delo opravlja v okviru svojih nalog.

V enoti vrtca pri šoli oziroma zavodu, ki ni vrtec, lahko ravnatelj imenuje za pedagoško in organizacijsko vodenje enote vrtca pomočnika ravnatelja, če ima enota vsaj 8 oddelkov. Za dosego polne delovne obveznosti opravi pomočnik ravnatelja 15 ur dela z otroki oziroma 20 ur svetovalnega dela na teden. Za vsaka dva oddelka več se mu obveznost zmanjša za 1,5 ure dela z otroki oziroma 2 uri svetovalnega dela na teden.

Kadar opravlja pomočnik ravnatelja pedagoško vodenje za več enot vrtca pri šolah oziroma zavodih, ki niso vrtec, opravi polno delovno obveznost, ko pedagoško vodi 20 oddelkov. Za vsaka dva oddelka manj opravi 1,5 ure dela z otroki oziroma 2 uri svetovalnega dela na teden.

**Strokovni delavci****6. člen**

Ustrezno izobrazbo za delo v oddelku vrtca imajo poleg vzgojitelja predšolskih otrok tisti, ki so:

– končali program za pridobitev univerzitetne izobrazbe in si pridobili strokovni naslov profesor,

– končali program za pridobitev univerzitetne izobrazbe s področja izobraževanja, umetnosti, humanističnih ved in družboslovja,

– končali program za pridobitev visoke strokovne izobrazbe iz socialnega dela in imajo opravljen program za izpopolnjevanje iz predšolske vzgoje v obsegu najmanj 150 in največ 180 ur, od tega najmanj eno tretjino ur prakse v vrtcu.

Tistim, ki so končali najmanj srednješolski program iz predšolske vzgoje, ni treba opravljati programa za izpopolnjevanje iz predšolske vzgoje.

Ustrezno izobrazbo za pomočnika vzgojitelja imajo vsi, ki so končali srednješolski program iz predšolske vzgoje ali imajo zaključen četrti letnik gimnazije in opravljen poklicni tečaj za delo s predšolskimi otroki.

#### 7. člen

Vzgojno delo v razvojnem oddelku opravlja, kdor je končal program za pridobitev univerzitetne izobrazbe in si pridobil strokovni naslov profesor defektologije.

Na 10 do 12 otrok s posebnimi potrebami zaposli vrtec enega mobilnega defektologa, ki opravi v okviru polne delovne obveznosti največ 25 ur dela z otroki.

#### 8. člen

Vrtec s 30 oddelki zaposli ali si drugače zagotovi enega svetovalnega delavca.

V primeru, ko opravlja svetovalni delavec delo na štirih do šestih lokacijah, se normativ zmanjša za dva oddelka; če opravlja delo na več kot šestih lokacijah, pa se normativ zmanjša za štiri oddelke.

#### 9. člen

Svetovalni delavci več vrtcev se lahko na določenem območju strokovno povezujejo v svetovalni tim, ki ga sestavljajo svetovalni delavci različnih usmeritev.

Svetovalni tim treh svetovalnih delavcev se oblikuje, kadar imajo vrtci skupaj od 60 do 70 oddelkov.

Sklep o oblikovanju svetovalnega tima sprejme ustanovitelj vrtcev oziroma več ustanoviteljev. S sklepom se določi sedež strokovnega tima, opredelijo delovne obveznosti posameznega delavca ter določi način zagotavljanja sredstev za njegovo delovanje.

#### 10. člen

Organizator prehrane opravlja delo za 60 oddelkov vrtca.

Organizator zdravstvenohigienskega režima opravlja delo za 60 oddelkov vrtca.

Če opravljata organizator prehrane ali organizator zdravstvenohigienskega režima delo za manj oddelkov vrtca, se delež delovnega časa sorazmerno zmanjša.

#### 11. člen

Kriterij za vrednotenje mentorjevega dela s pripravnikom je ena ura tedensko.

## II. NORMATIVI ZA ADMINISTRATIVNORAČUNOVODSKE IN TEHNIČNE DELAVCE V VRTCIIH

#### 12. člen

Stopnja in smer strokovne izobrazbe administrativnoračunovodskih delavcev, in tehničnih delavcev morata biti usklajeni z zakonom, ki ureja področje plač.

## Administrativno-računovodski delavci

#### 13. člen

Administrativnoračunovodski delavci v vrtcu so pisarniški referent, knjigovodja in računovodja.

#### 14. člen

Vrtec zaposli za prvih 10 oddelkov 1,5 administrativnoračunovodskega delavca, za vsakih nadaljnjih 14 oddelkov pa sistemizira še eno delovno mesto administrativnoračunovodskega delavca.

## Delavci v kuhinji

#### 15. člen

Delavci v kuhinji so kuharji in pomočniki kuharjev.

#### 16. člen

Število delovnih mest za delavce v kuhinji se sistemizira na podlagi porabe časa za posamezno delovno operacijo, ob upoštevanju starostne skupine in energijskih potreb otrok, ki jo določa posebna tabela. Poraba časa je določena za delo v lastni, centralni in razdelilni kuhinji.

Tabele za izračun števila delovnih mest za delavce v kuhinji so priloga te odredbe.

#### 17. člen

Če ima vrtec organizirano centralno ali lastno kuhinjo, mora biti glede na strokovno sestavo delavcev v kuhinji najmanj polovica kuharjev.

## Delavci v pralnici

#### 18. člen

Vrtec sistemizira eno delovno mesto perice ali pericešvilje za povprečno 60 kg suhega perila na dan, vendar največ eno delovno mesto na:

- 150 otrok v starosti do dveh let,
- 250 otrok v starosti od dveh do šestih let.

## Čistilci

#### 19. člen

Vrtec sistemizira delovno mesto čistilca na 500 m<sup>2</sup> no-tranje talne površine.

## Drugi tehnični delavci

#### 20. člen

Drugi tehnični delavci so vzdrževalec, hišnik, kurjač in šofer.

#### 21. člen

Vrtec s 16 oddelki lahko za delavce navedene v prejšnjem členu sistemizira samo eno delovno mesto.

Delovno mesto iz prejšnjega odstavka je lahko sestavljeno iz del, ki jih opravljajo delavci, navedeni v prejšnjem členu.

V primeru, ko delavec skrbi za tri do pet stavb, se normativ zniža za 2 oddelka; če skrbi za več kot pet stavb, pa se normativ zniža za 4 oddelke.

#### 22. člen

Vrtec z 20 in več oddelki z lastno kurilnico na trda goriva sistemizira delovno mesto kurjača, ki ima opravljen strokovni izpit, s katerim dokazuje usposobljenost za dela na kurilnih napravah.



## 23. člen

Kadar vrtec glede na velikost ne dosega normativov, navedenih v tej odredbi, lahko akt o sistemizaciji delovnih mest določa tudi sestavljena delovna mesta ali delovno mesto s krajšim delovnim časom.

Količnik sestavljenega delovnega mesta je sestavljen iz deležev količnikov za delovna mesta, ki jih delavec opravlja.

### III. NORMATIVI ZA OBLIKOVANJE ODDELKOV VRTCA TER SPREMSTVO OTROK

#### Oblikovanje oddelkov vrtca

## 24. člen

Pri določanju števila otrok v oddelku je potrebno upoštevati pedagoška in zdravstvena načela, prostorske možnosti vrtca ter posebnosti okolja, v katerem vrtec opravlja svojo dejavnost.

## 25. člen

V posamezne oddelke je lahko vključeno:

1. v starostno homogen oddelk:

– prvega starostnega obdobja: najmanj 9 in največ 12 otrok,

– drugega starostnega obdobja:

\* oddelk 3 do 4-letnih otrok: najmanj 12 in največ 17 otrok,

\* oddelk 4 do 6-letnih otrok: najmanj 17 in največ 22 otrok;

2. v starostno heterogen oddelk:

– prvega starostnega obdobja: najmanj 7 in največ 10 otrok,

– drugega starostnega obdobja: najmanj 14 in največ 19 otrok;

3. v starostno kombiniran oddelk: najmanj 10 in največ 17 otrok.

V krajših programih je v oddelku najmanj 6 otrok.

## 26. člen

V vzgojno-varstveni družini je lahko v skupini:

– prvega starostnega obdobja najmanj 4 in največ 6 otrok,

– drugega starostnega obdobja najmanj 5 in največ 8 otrok,

– v starostno kombinirani najmanj 5 in največ 7 otrok.

## 27. člen

V oddelk sta lahko vključena največ 2 otroka s posebnimi potrebami. Za vsakega otroka, ki je v vrtec usmerjen na podlagi odločbe pristojne šolske uprave, se najvišji določeni normativ zniža za 2 otroka.

## 28. člen

V oddelku vrtca, kjer se izvaja prilagojeni program, so lahko vključeni najmanj 3 otroci in največ 6 otrok s posebnimi potrebami.

## 29. člen

Za bolnišnične oddelke se smiselno upoštevajo normativi iz 25. člena odredbe.

V bolnišničnem oddelku ležečih otrok je lahko največ 10 otrok.

## 30. člen

Izjemoma se lahko na območjih s posebnimi razvojnimi problemi ter za vzgojo otrok Romov oblikuje oddelk vrtca, v katerega je vključenih najmanj 5 otrok.

Na območjih, ki so opredeljena kot narodnostno mešana in kjer poteka vzgojno delo dvojezično oziroma v italijanskem jeziku, odloča o odstopanju od najmanjšega števila otrok v oddelku v skladu s to odredbo pristojni organ občine v soglasju z Ministrstvom za šolstvo in šport.

## 31. člen

V oddelkih vrtca na narodnostno mešanih območjih, kjer poteka vzgojno delo dvojezično, in v oddelkih otrok Romov se pri izvajanju programa za vsaj tri ure dnevno zagotovi razmerje:

– 4 otroci na zaposlenega v oddelkih prvega starostnega obdobja,

– 7 otrok na zaposlenega v oddelkih drugega starostnega obdobja.

#### Dejavnosti izven vrtca in spremstvo otrok

## 32. člen

Kadar je v vrtcu organizirana dejavnost izven zgradbe in igrišča vrtca, mora imeti vsak oddelk vrtca oziroma skupina vzgojnovarstvene družine zaradi večje varnosti poleg vzgojitelja vsaj še enega polnoletnega spremljevalca. Če je dejavnost vezana na prevoz, morata oddelk otrok poleg vzgojitelja spremljati še najmanj dva polnoletna spremljevalca.

## 33. člen

Pri učenju plavanja, smučanja, drsanja in drugih podobnih dejavnostih izven vrtca je lahko v skupini največ 8 otrok. Eden od spremljevalcev mora biti vzgojitelj vrtca, iz katerega so otroci.

Pri učenju plavanja otrok s posebnimi potrebami mora biti na dva otroka prisotna ena odrasla oseba.

#### Smiselna uporaba normativov za poldnevne programe

## 34. člen

Normativi iz te odredbe, razen normativov za oblikovanje oddelkov vrtca in za spremstvo otrok, se v vrtcih, ki izvajajo poldnevne programe, smiselno prilagodijo.

#### Nadzor

## 35. člen

Izvajanje te odredbe nadzoruje šolska inšpekcija.

#### IV. PREHODNE IN KONČNE DOLOČBE

## 36. člen

Vzgojiteljem, ki so bili na dan 15. 3. 1996 zaposleni v vrtcih in so po zakonu o vzgoji in varstvu predšolskih otrok (Uradni list SRS, št. 5/80) izpolnjevali pogoje za delo vzgojitelja ter so si pridobili izobrazbo po kateremkoli visokošolskem študijskem programu se šteje, da izpolnjujejo pogoje za vzgojitelje po drugi alineji četrtega odstavka 40. člena zakona o vrtcih.

## 37. člen

Vrtci uskladijo akte o sistemizaciji delovnih mest z normativi iz te odredbe najkasneje v dveh letih po uveljavitvi odredbe.

Vrtci, ki se morajo v skladu s 139. členom zakona o organizaciji in financiranju vzgoje in izobraževanja (Uradni list RS, št. 12/96 in 23/96) reorganizirati, uskladijo akte o sistemizaciji delovnih mest z normativi iz te odredbe najkasneje ob izvedeni reorganizaciji.

## 38. člen

Določilo drugega odstavka 2. člena te odredbe, se začne uporabljati z dnem določenim v pogodbi o zaposlitvi.

## 39. člen

Število otrok se v skladu s 25. členom te odredbe postopoma zmanjšuje tako, da je:

1. s 1. 10. 1997 vključeno v oddelek:

– prvega starostnega obdobja najmanj 11 in največ 14 otrok,  
– drugega starostnega obdobja najmanj 19 in največ 24 otrok,

– v kombinirani oddelek najmanj 14 in največ 20 otrok,  
– v oddelek kjer se izvaja program priprave na šolo največ 24 otrok;

2. s 1. 9. 1999 vključeno v:

starostno homogen oddelek:

– prvega starostnega obdobja najmanj 10 in največ 13 otrok,  
– 3 do 4-letnih otrok najmanj 14 in največ 20 otrok,  
– 4 do 5 in 5 do 6-letnih otrok najmanj 18 in največ 23 otrok;

starostno heterogen oddelek:

– prvega starostnega obdobja najmanj 9 in največ 12 otrok,

– drugega starostnega obdobja najmanj 16 in največ 21 otrok;

starostno kombiniran oddelek najmanj 12 in največ 19 otrok;

3. do 1. 9. 2000 se normativi iz 25. člena te odredbe uveljavijo v celoti.

## 40. člen

Normativi iz 26., 27., 28., 29., 30., in 31., člena te odredbe se začnejo uporabljati s 1. 9. 1998.

## 41. člen

Z dnem uveljavitve te odredbe prenehajo veljati:

– pravilnik o največjem dopustnem številu otrok v oddelkih vzgojno-varstvenih organizacij in o spremstvu otrok (Uradni list SRS, št. 20/80),

– minimalni kadrovski normativi za delavce v vzgojno-varstvenih organizacijah določenih v standardih in normativih za družbeno vzgojo in varstvo predšolskih otrok (Skupnost otroškega varstva Slovenije, 1982).

## 42. člen

Ta odredba začne veljati petnajsti dan po objavi v Uradnem listu Republike Slovenije.

Št. 602-12/97

Ljubljana, dne 15. septembra 1997.

**dr. Slavko Gaber** l. r.  
Minister  
za šolstvo in šport

## PRILOGA: Tabele za izračun števila delavcev v kuhinji

Normativi za delavce v kuhinji upoštevajo starostne skupine in energijske potrebe otrok. Na njihovi podlagi so izračunani faktorji za določanje enot obrokov. Normativi so izraženi v porabljenem času in določeni na enoto obroka, zato jih moramo pomnožiti s faktorji za vsako enoto. Enota je obrok za otroka od 2 do 7 let.

Tabela 1

Faktorji za določanje enot obrokov glede na starostne skupine

Starostna skupina	Dnevne energetske potrebe v MJ	Faktor
do 2 let	4,60	0,73
od 2 do 7 let	6,30	1,00
osnovnošolci	7,47	1,19
odrasli	10,70	1,7

Tabela 2

Normativi za ZAJTRK za različne starostne skupine otrok v vseh vrstah kuhinj

Vrsta kuhinje in organiziranost	Čas za pripravo 1 zajtrka v minutah			
	otroci do 2 let	otroci od 2 do 7 let	osnovnošolci	odrasli
centralna, lastna, razdeljevalna (priprava za lasten objekt)	1,20	1,65	1,96	2,81
centralna (odvoz)	–	1,23	1,46	1,44
razdeljevalna (za pripeljane zajtrke)	–	0,91	1,08	1,55
mlečna	2,23	–	–	–

Tabela 3  
Normativ za MALICO za različne starostne skupine otrok v vseh vrstah kuhinj

Vrsta kuhinje in organiziranost	otroci do 2 let	Potreben čas za 1 malico v minutah		odrasli
		otroci od 2 do 7 let	osnovnošolci	
centralna, lastna, razdeljevalna (priprava za lasten objekt)	1,07	1,47	1,74	2,50
centralna (odvoz)	–	1,15	1,36	2,00
razdeljevalna (za pripeljane zajtrke)	–	0,69	0,82	1,17
mlečna	1,70	–	–	–

Tabela 4  
Normativi za KOSILO za različne zmogljivosti in starostne skupine v centralnih in lastnih kuhinjah

Število kosil	otroci do 2 let	Potreben čas za 1 kosilo v minutah		odrasli
		otroci od 2 do 7 let	osnovnošolci	
do 100	4,7	6,5	7,7	11,1
do 200	4,5	6,2	7,3	10,5
do 300	3,2	4,5	5,3	7,7
do 400	2,7	3,7	4,4	6,3
do 600	2,6	3,6	4,3	6,1
do 800	2,6	3,6	4,3	6,1
do 1000	2,6	3,6	4,3	6,1
do 1200	2,6	3,6	4,3	6,1

V centralni kuhinji je čas za odvoz kosil (všteto tudi pomivanje) 2,56 min na kosilo (za otroke in odrasle).

Kuhinja, ki obrokov ne pripravlja sama, ampak jih le razdeljuje

Normirani čas za en posamezni obrok je naslednji:

– razdelitev zajtrka – 0,91 min

– razdelitev malice – 0,69 min

– razdelitev kosila – 1,31 min

## 2934.

Na podlagi 121. člena stanovanjskega zakona (Uradni list RS, št. 18/91-I, 19/91-I, 21/94 in 23/96) izdaja minister za okolje in prostor

### **ODREDBO** **o določitvi vrednosti točke za ugotovitev vrednosti stanovanja**

#### 1. člen

Vrednost točke za ugotovitev vrednosti stanovanja je določena skladno z rastjo vrednosti nemške marke po srednjem tečaju Banke Slovenije in je 159,55 SIT.

#### 2. člen

Z dnem uveljavitve te odredbe preneha veljati odredba o določitvi vrednosti točke za ugotovitev vrednosti stanovanja (Uradni list RS, št. 51/97).

#### 3. člen

Ta odredba začne veljati naslednji dan po objavi v Uradnem listu Republike Slovenije.

Št. 361-00-80/91

Ljubljana, dne 16. septembra 1997.

Minister  
za okolje in prostor  
**dr. Pavel Gantar** l. r.

## VSEBINA

	Stran		Stran
<b>DRŽAVNI ZBOR</b>			
2899. Zakon o spremembi zakona o prometnem davku (ZPD-D)	4813	2933. Odredba o normativih in kadrovskih pogojih za opravljanje dejavnosti predšolske vzgoje	4851
2900.–2903. Odloki o imenovanju članov Sveta Banke Slovenije	4814	2934. Odredba o določitvi vrednosti točke za ugotovitev vrednosti stanovanja	4855
2904. Odlok o imenovanju članice Sveta Banke Slovenije	4814	<b>SODNI SVET</b>	
2905. Zneski drugih osebnih prejemkov in povračil poslancev Državnega zbora Republike Slovenije in delavcev služb Državnega zbora Republike Slovenije	4814	2913.–2915. Sklepi o javnem pozivu k vložitvi kandidatur za prosto mesto	4824
		2916. Sklep o višini zneskov drugih osebnih prejemkov in povračil sodnikov	4824
<b>PRESEDNIK REPUBLIKE</b>			
2906. Ukaz o imenovanju izrednega in pooblaščenega veleposlanika Republike Slovenije v Republiki Singapur	4815	<b>OBČINE</b>	
2907. Ukaz o podelitvi odlikovanja častni znak svobode Republike Slovenije	4815	2917. Statut Občine Bohinj	4825
		2918. Odlok o dopolnitvi dela ZN Trnje (Elektro, Škof) v Brežicah	4840
		2919. Razpis volitev v svete krajevnih skupnosti na območju Občine Hrpolje-Kozina	4842
		2920. Odlok o dopolnitvah odloka o pomožnih objektih za potrebe občanov in njihovih družin v Občini Kobilje	4843
		2921. Sklep o razpisu volitev za člane Sveta krajevnih skupnosti Javorje (Litija)	4843
		2922. Sklep o spremembi in dopolnitvi odloka o lokacijskem načrtu plinovoda M4 za Posavje in Dolenjsko, odsek Rogaška Slatina – Anže na območju Občine Šmarje pri Jelšah (Podčetrtek)	4844
		2923. Sklep o ukinitvi zemljišča v splošni rabi (Podčetrtek)	4844
		2924. Sklep o spremembah v Občinski volilni komisiji občine Radeče	4844
		2925. Poizvedovalni referendum Občinskega sveta občine Štore	4845
		2926. Odlok o spremembi odloka o zazidalnem načrtu industrijske cone Mlaka (Tržič)	4845
		2927. Odlok o spremembah in dopolnitvah prostorskih sestavin srednjeročnega družbenega plana Občine Ptuj za obdobje 1986–1990 za območje Občine Videm, dopolnjenega v letu 1996	4845
		2928. Odlok o spremembah in dopolnitvah prostorskih sestavin dolgoročnega plana Občine Ptuj za obdobje 1986–2000 za območje Občine Videm, dopolnjenega v letu 1996	4848
		2929. Odlok o spremembi in dopolnitvi ureditvenega načrta center Vitanje	4848
		2930. Sklep o razpisu referendumu o uvedbi krajevnega samoprispjevka v vasi Zali Log (razen h. št. Zali Log 1, 2, 3, 4, 36–44, 47–51, 54, 56–59, 63) (Železniki)	4849
<b>VLADA</b>			
2908. Odlok o cenah za obračunavanje del in nalog vodnogospodarske javne službe	4815		
2909. Sklep o spremembi sklepa o kulturnih spomenikih in naravnih znamenitostih, ki so postali last Republike Slovenije	4821		
2910. Sklep o spremembi sklepa o imenovanju državne in regijskih komisij za ocenjevanje škode ob naravnih in drugih nesrečah ter za pripravo predlogov za odpravo njihovih posledic	4821		
2931. Sklep o spremembi sklepa o določitvi cestninskih cest in višine cestnine	4850		
2932. Sklep podjetij, ki pri odkupu delnic v okviru programa notranjega odkupa uporabljajo sredstva v skladu z določbo 6.a člena zakona o ureditvi obračunavanja in plačevanja določenih davkov in prispevkov v postopkih lastninskega preoblikovanja podjetij	4851		
<b>MINISTRSTVA</b>			
2911. Navodilo o načinu minimalnega označevanja in zavarovanja določenih del in ovir na avtomobilski cesti	4822		
2912. Uskladitev zneskov povračil, nadomestil in drugih prejemkov za zaposlene v državnih organih	4824		

**TABELE IN GRAFIČNE PRILOGE  
K NAVODILU O NAČINU MINIMALNEGA OZNAČEVANJA  
IN ZAVAROVANJA DOLOČENIH DEL IN OVIR  
NA AVTOMOBILSKI CESTI**

**ZAPORA (A)**  
 avtomobilske ceste od desnega roba  
 voznega pasu proti ločilnemu pasu za  
 zavarovanje del, ki trajajo najmanj en dan

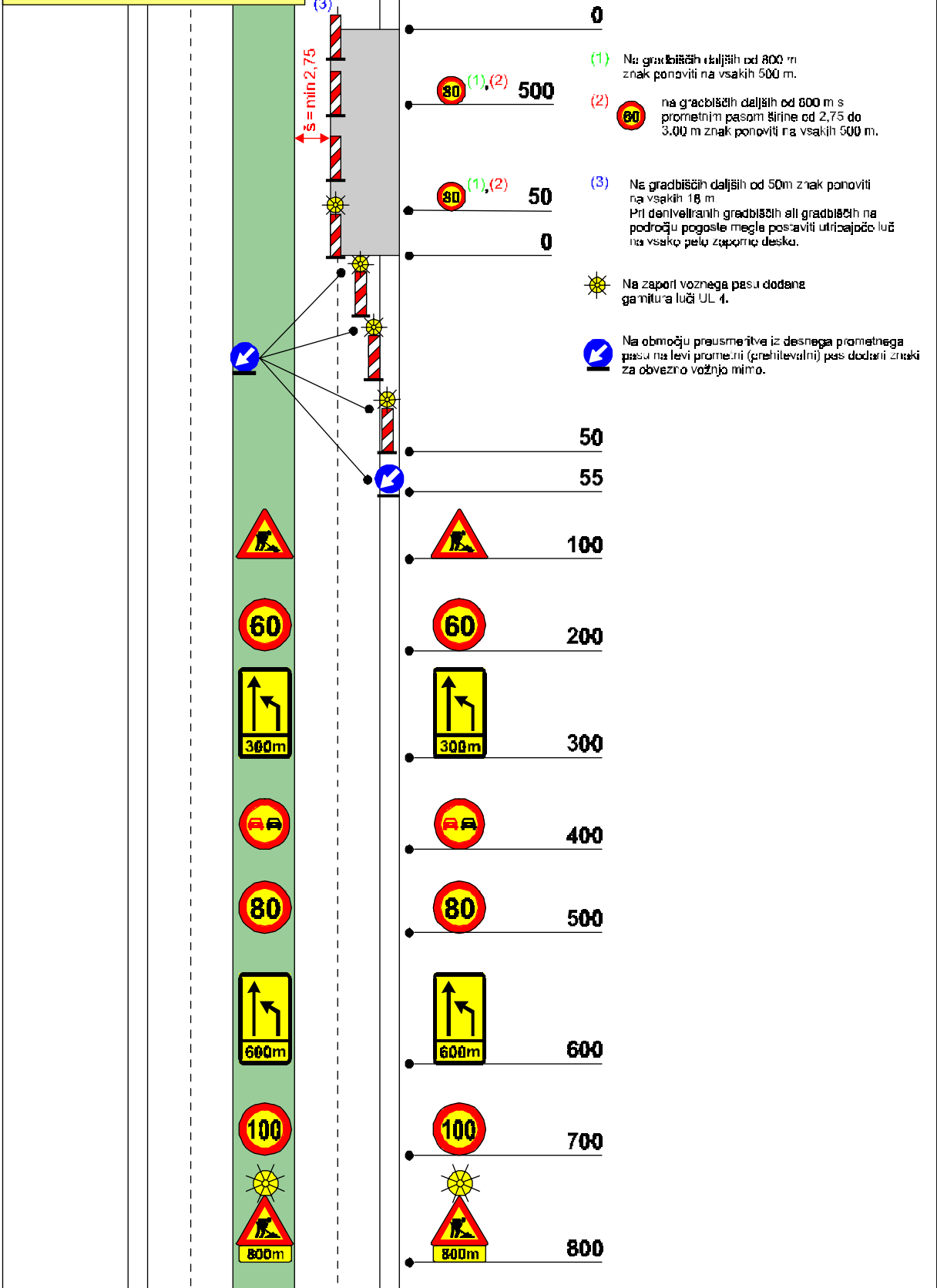

**ZAPORA (B)**  
 avtomobilske ceste od ločilnega pasu  
 proti desnemu robu voznega pasu za  
 zavarovanje del, ki trajajo najmanj en dan

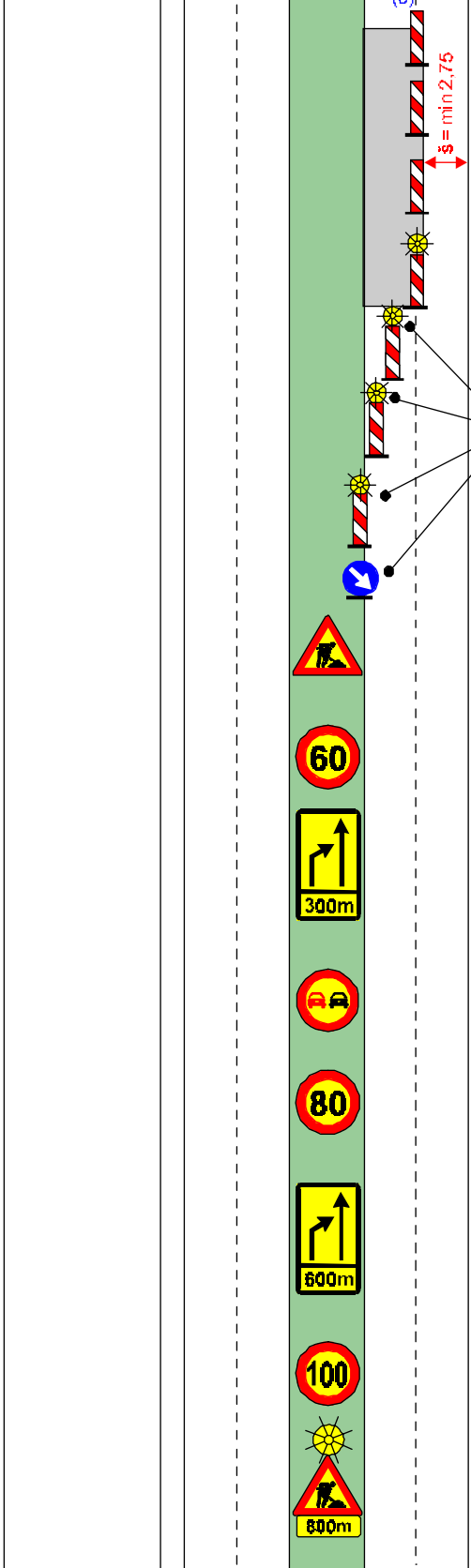

	50	
	0	
	500	(1) Na gradbiščih daljših od 800 m znak ponoviti na vsakih 500 m. (2) na gradbiščih daljših od 800 m s prometnim pasom širine od 2,75 do 3,00 m znak ponoviti na vsakih 500 m.
	50	(3) Na gradbiščih daljših od 50 m znak ponoviti na vsakih 15 m. Pri deniveliranih gradbiščih ali gradbiščih na področju pogoste megle postaviti utripajočo luč na vsako peto zapornno desko.
	0	
		Na zapori levega prometnega (prehitevalnega) pasu dodana garnitura luči LL 4.
		Na območju preusmeritve iz levega prometnega (prehitevalnega) pasu na desni prometni pas dodani znaki za obvezno vožnjo mimo.
	50	
	55	
	100	
	200	
	300	
	400	
	500	
	600	
	700	
	800	
	800	

# ZAPORA C list 1

avtomobilske ceste za zavarovanje del, ki zahtevajo zaporo voznega in odstavnega pasu in ki trajajo najmanj en dan

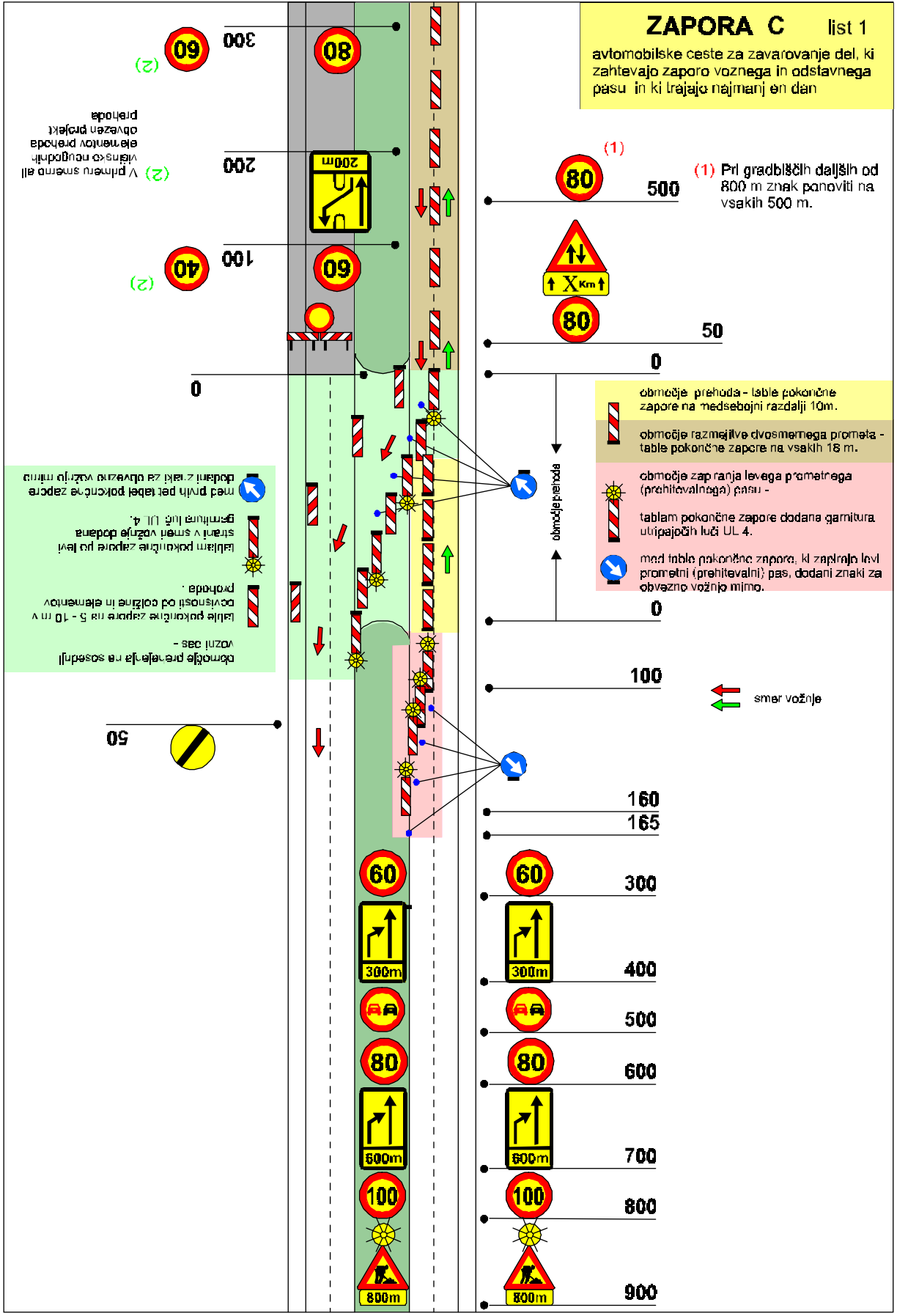



# ZAPORA C list 2

00Z



09

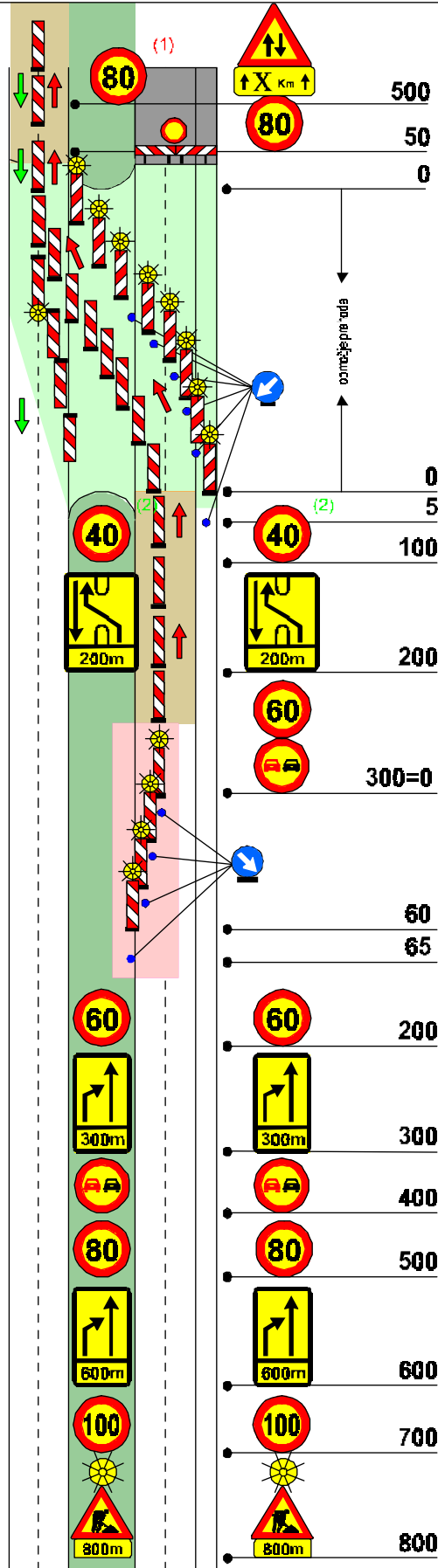

(1) pri gradbiščih daljših od 800 m se znak ponovi na vsakih 500m

- območje prehajanja na sosednji vozní pas -
- tablam pokončne zapore po desni strani dodana garnitura luči UL 8.
- table pokončne zapore na 5 - 10 m v odvisnosti od dolžine in elementov prehoda. Po potrebi se dodajo za zgošitev tudi med table pokončne zapore, katerim je dodana garnitura luči UL 8.
- med table pokončne zapore dodani znaki za obvezno vožnjo mimo.

(2) v primeru smerno ali višinsko neugodnih elementov prehoda obvezen projekt prehoda

Smer vožnje

### ZAPORA V-1

avtomobilске ceste za zavarovanje vzdrževalnih del na odstavnem pasu, prometnem pospeševalnem, prometnem zaviralnem ali prometnem pasu za počasna vozila, ki trajajo neprekinjeno manj kot 16 ur.

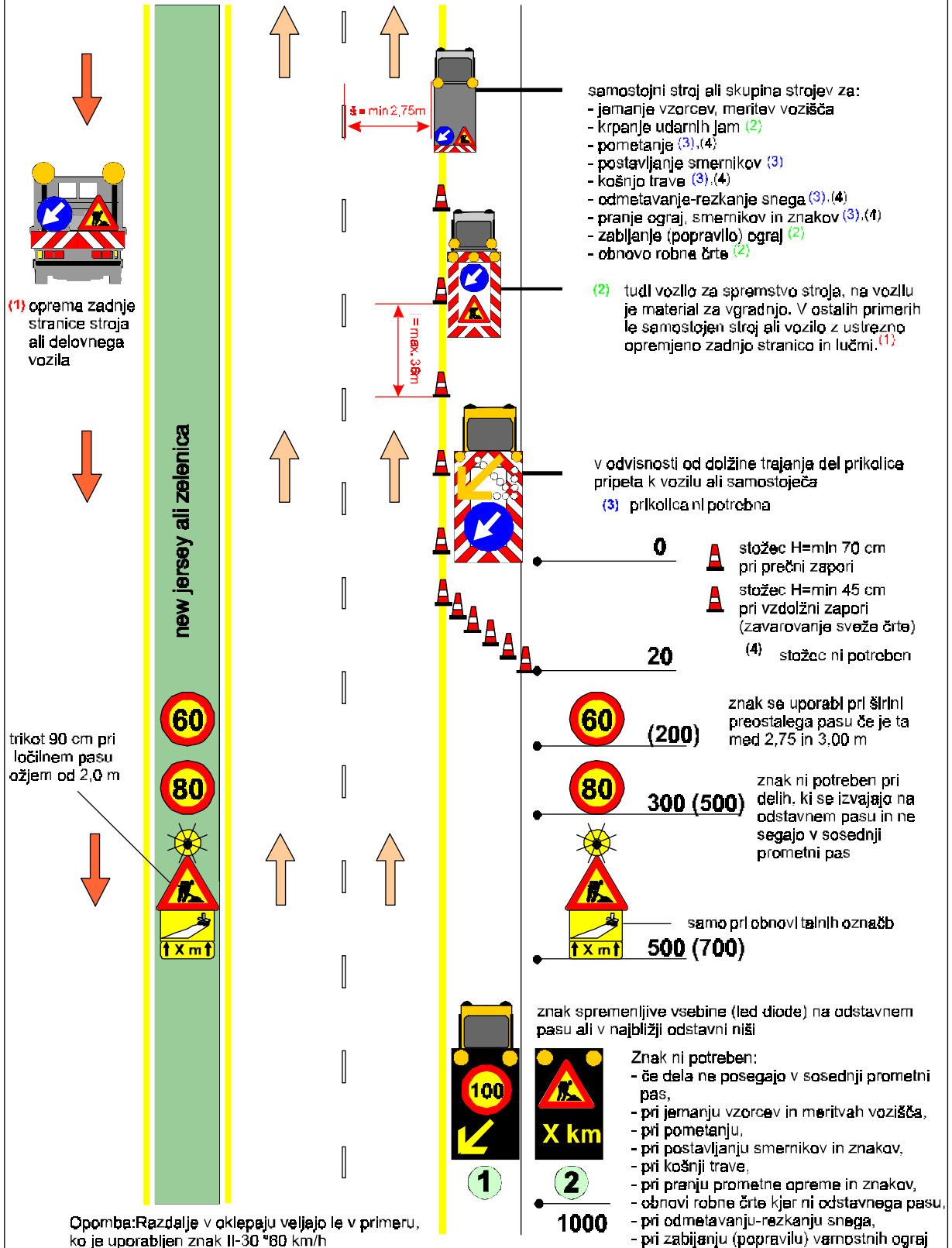

## ZAPORA V-2

avtomobilske ceste za zavarovanje vzdrževalnih del na desnem prometnem pasu razen prometnega pasu za počasna vozila, ki trajajo neprekinjeno manj kot 18 ur.

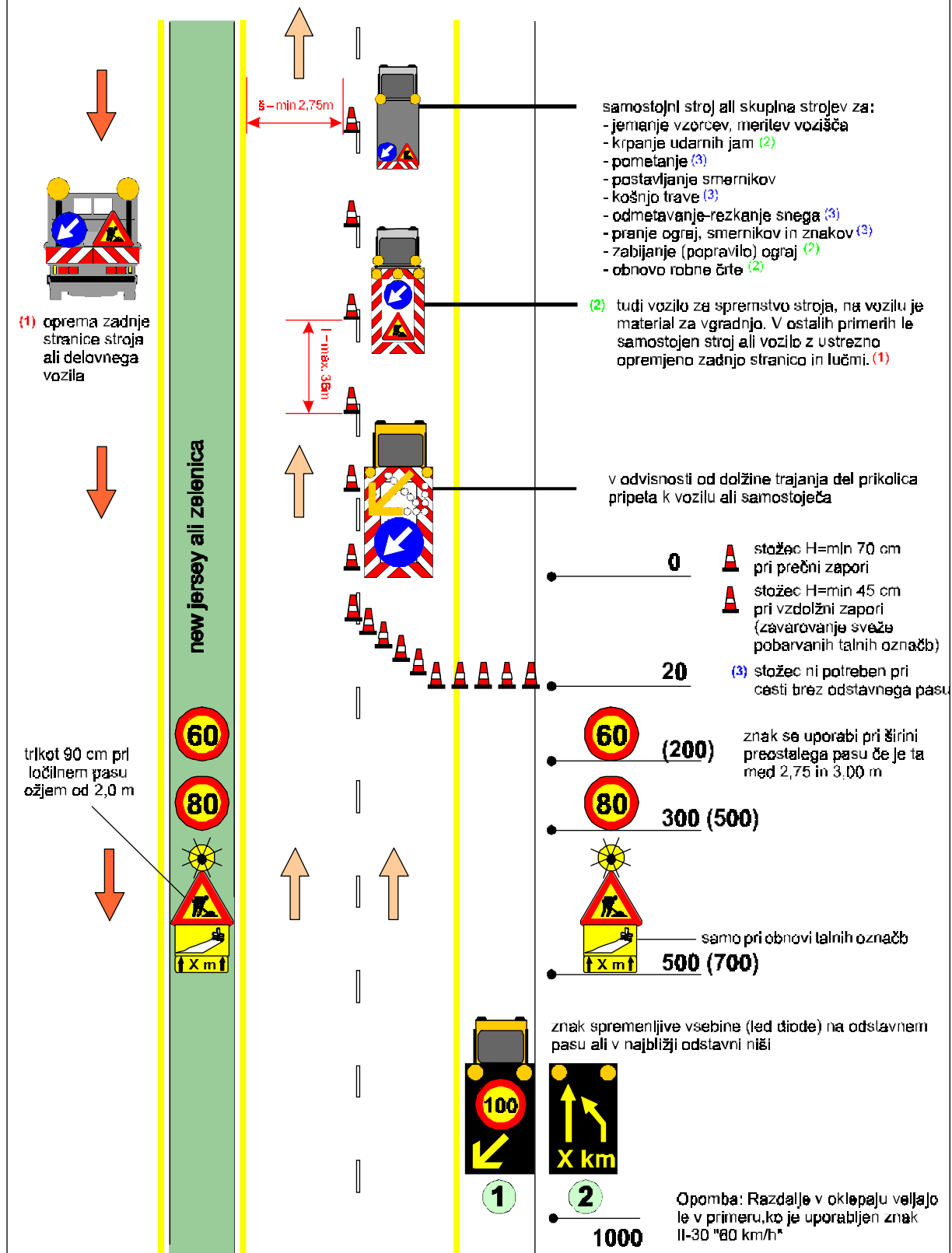

### ZAPORA V-3

avtomobilske ceste za zavarovanje vzdrževalnih del na levem prometnem pasu (prehitevalnem pasu), ki trajajo neprekinjeno manj kot 16 ur.

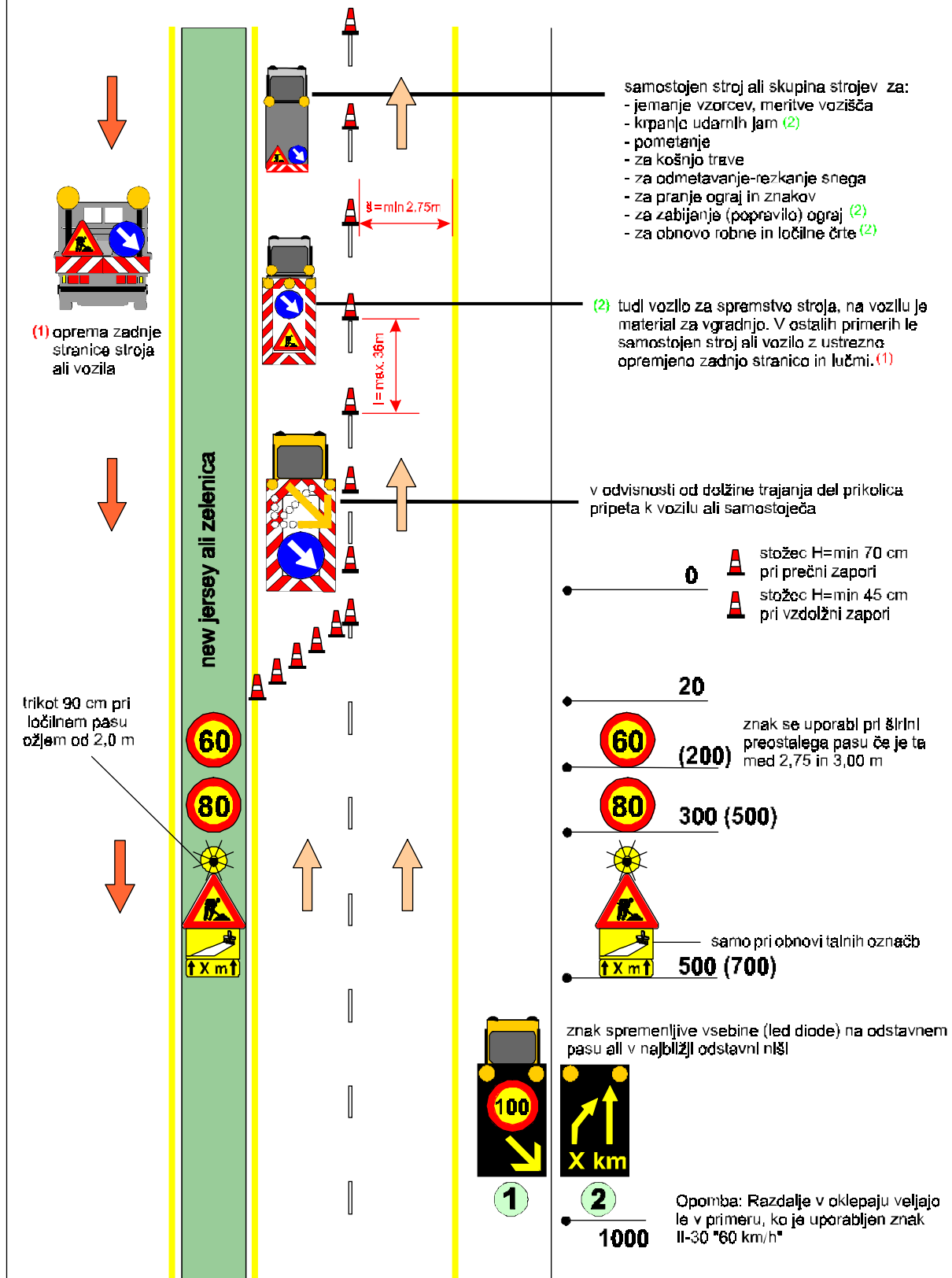

### ZAPORA K-1

avtomobilske ceste za zavarovanje vozila (razen osebnega vozila s priklopnikom ali brez njega ter motornega kolesa z ali brez stranske priklovice) v okvari ali druge ovire na odstavnem pasu, ki je ni mogoče takoj (do 2 uri) odstraniti

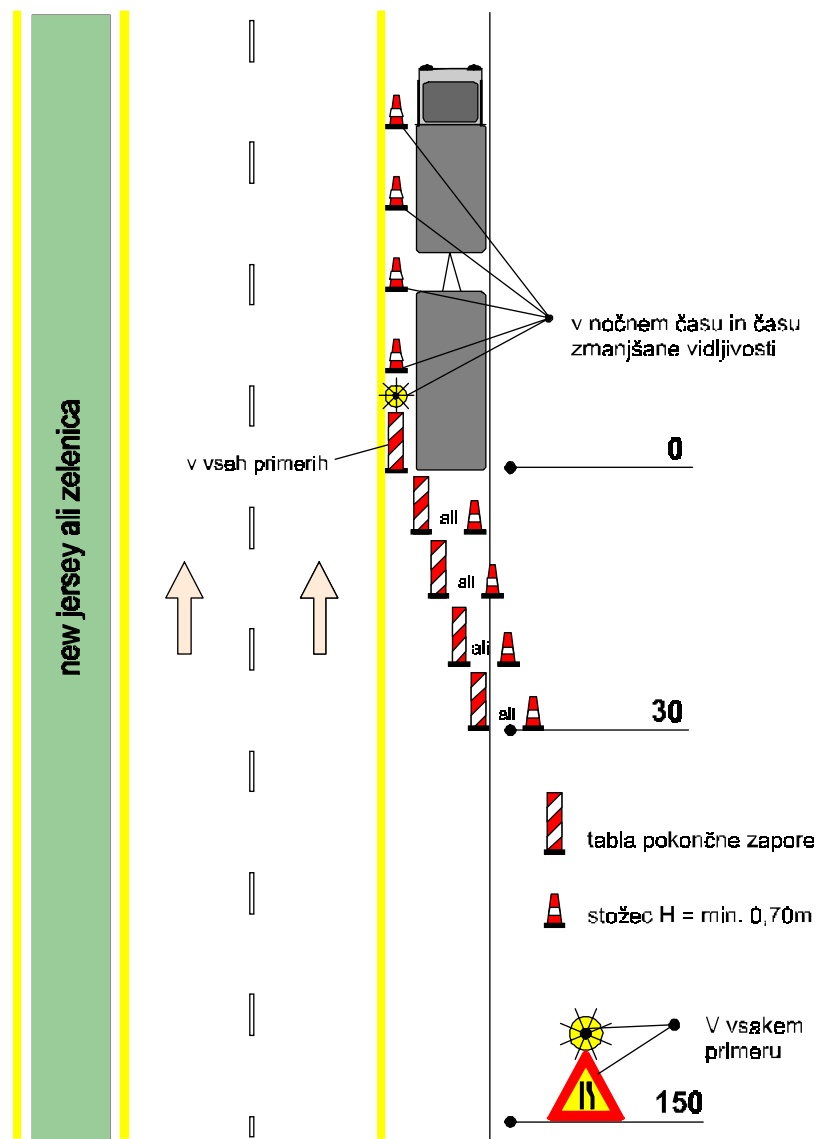

### ZAPORA K-2

avtomobilske ceste za zavarovanje vozila (razen motornega kolesa brez stranske prikolice) v okvari ali druge ovire na prometnem pasu za počasna vozila, prometnem zaviralnem ali prometnem pospeševalnem pasu, ki je ni mogoče takoj (do 2 uri) odstraniti

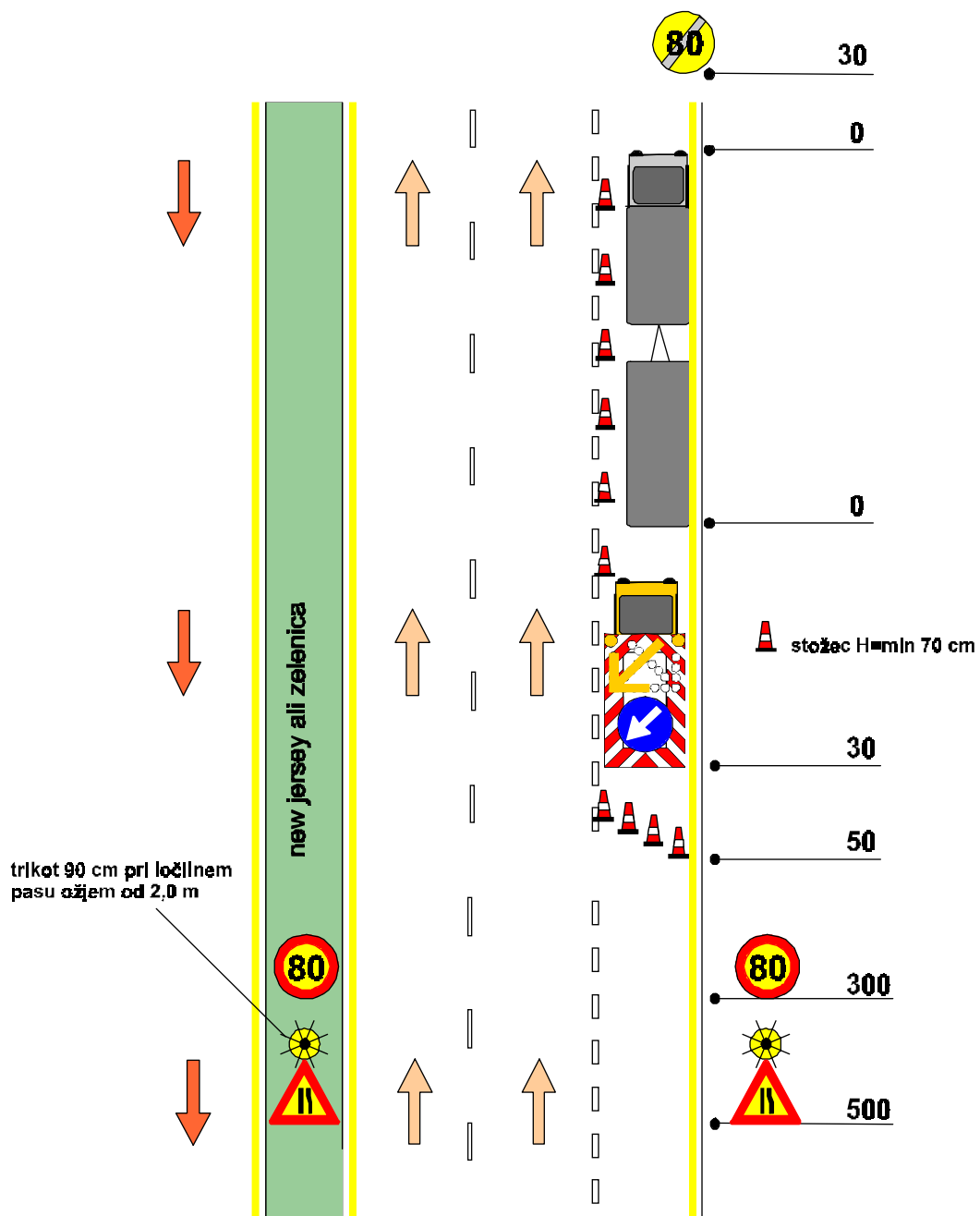

### ZAPORA K-3

avtomobilska cesta za zavarovanje vozila (razen motornega kolesa brez stranske priklovice) v okvari ali druge ovire na desnem prometnem pasu, ki je ni mogoče takoj (do 2 uri) odstraniti

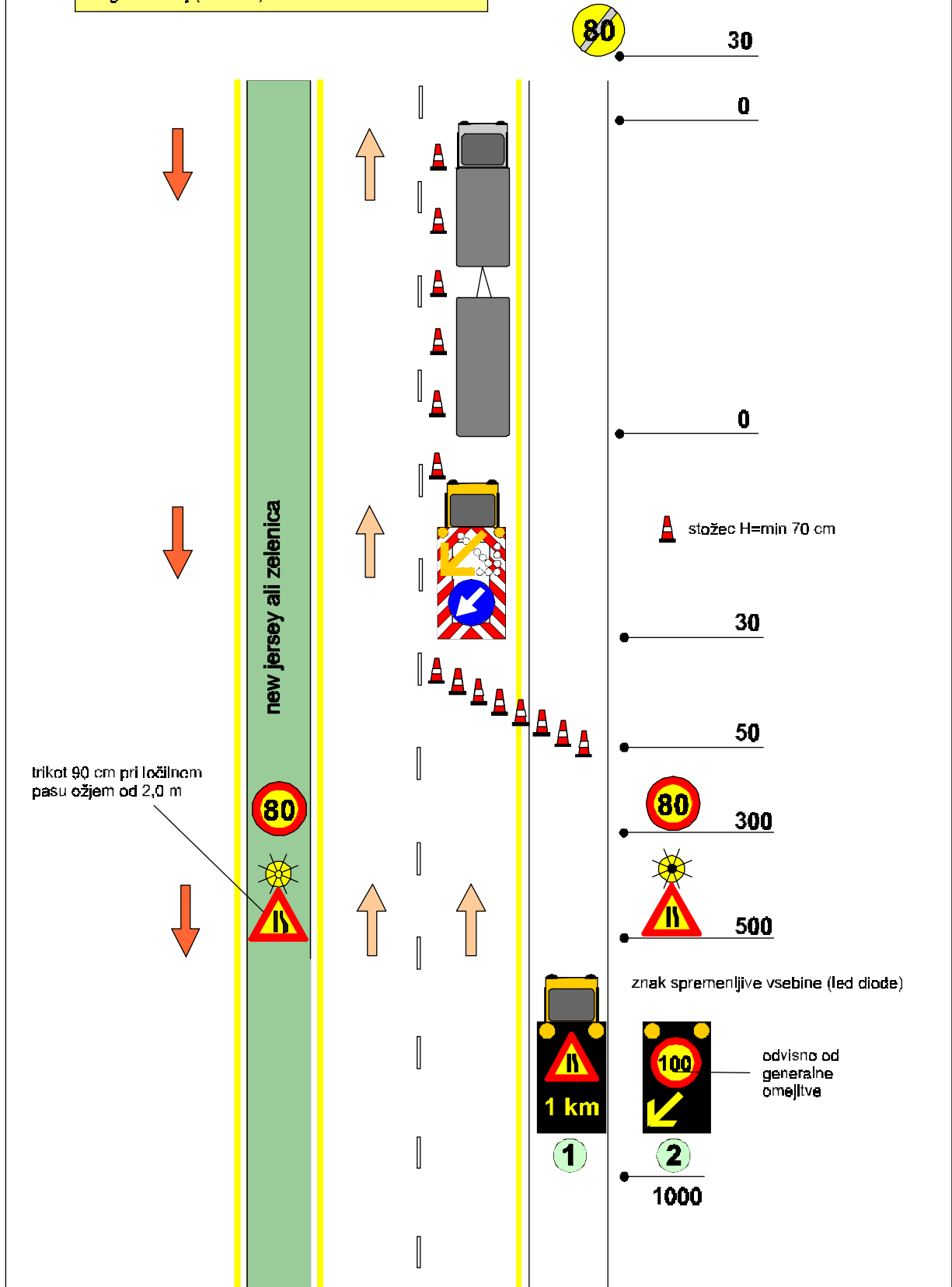

**ZAPORA K-4**

avtomobilske ceste za zavarovanje vozila (razen motornega kolesa brez stranske priklovice) v okvari ali druga ovire na levem prometnem pasu (prehitevalnem pasu), ki je ni mogoče takoj (do 2 uri) odstraniti

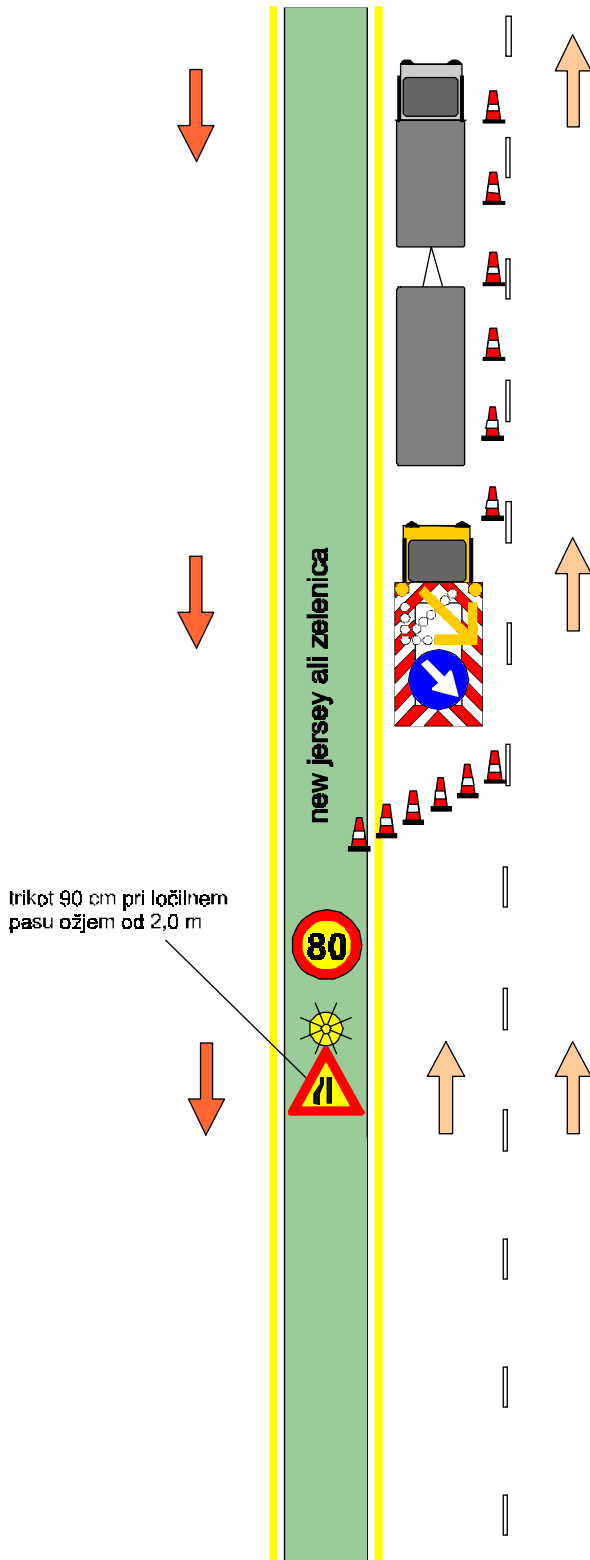

30

0

0



stožec H= min 70 cm

30

50



300



500

znak spremenljive vsebine (led diode)



1



odvisno od  
generalne  
omejitve

2

1000



Slika 1: Znak "zapiranje prometnega pasu" z dopolnilno tablo

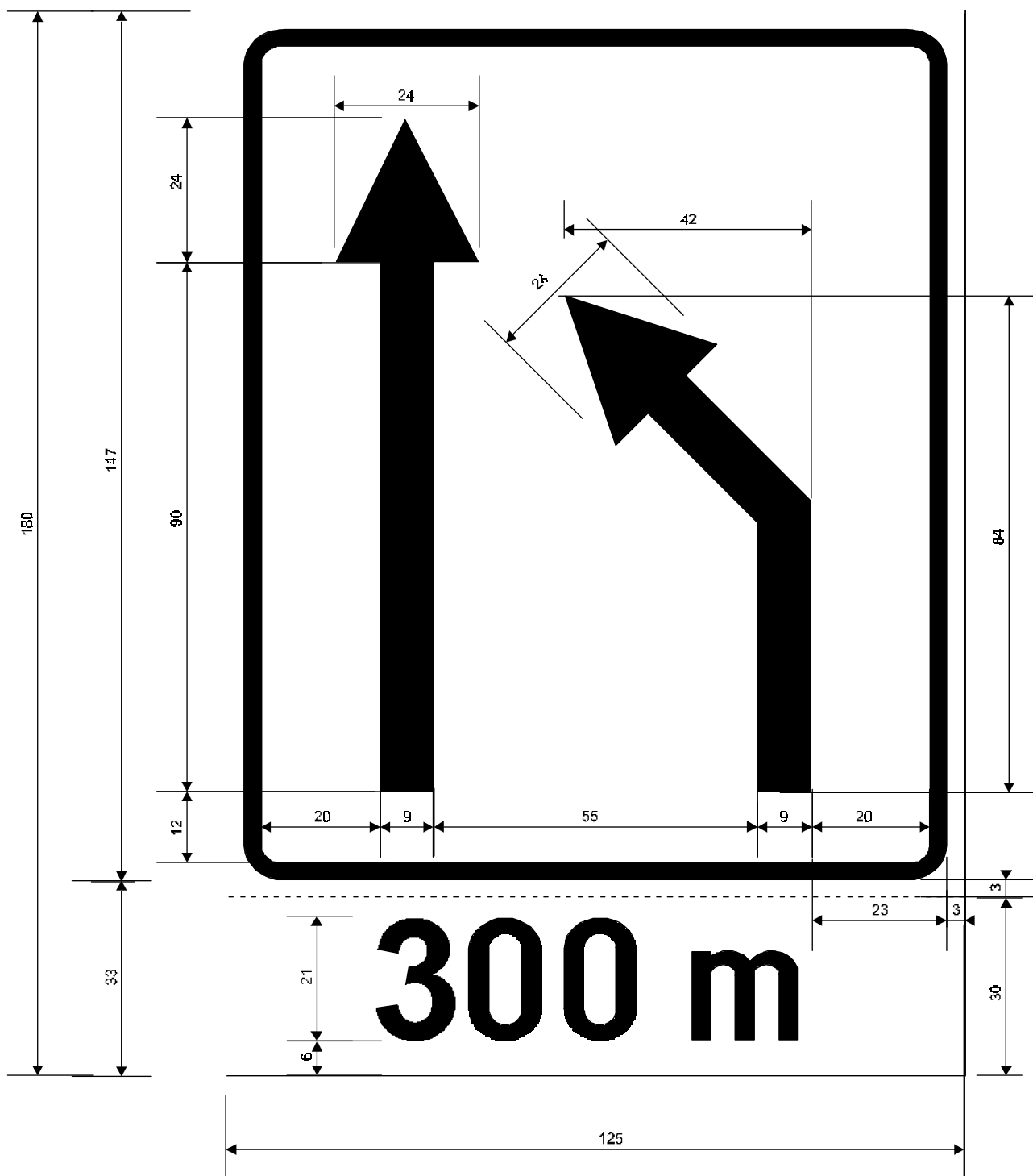

Mere v cm

Slika 2: Znak "zapiranje prometnega pasu" z dopolnilno tablo

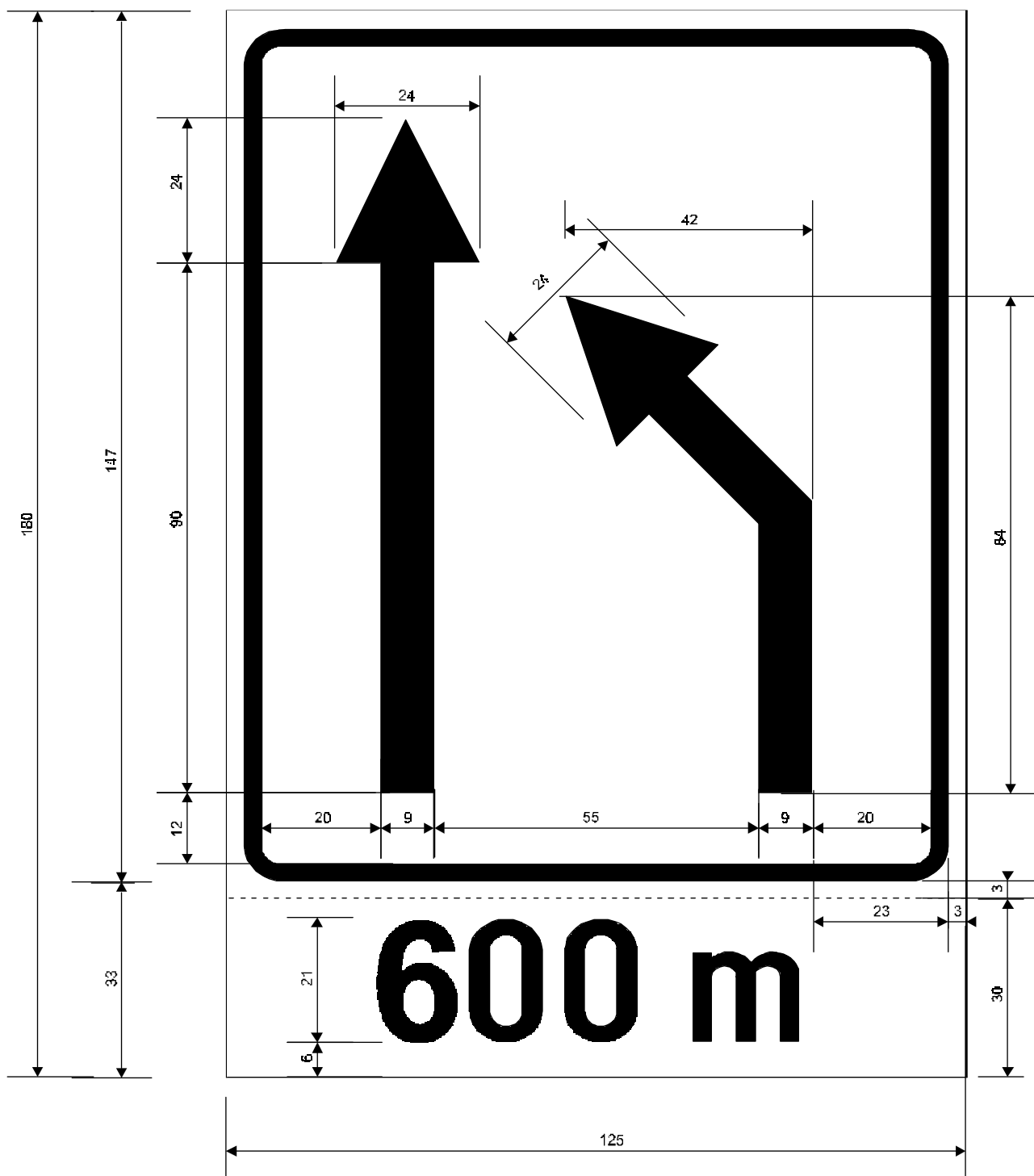

Mere v cm

Slika 3: Znak "zapiranje prometnega pasu" z dopolnilno tablo

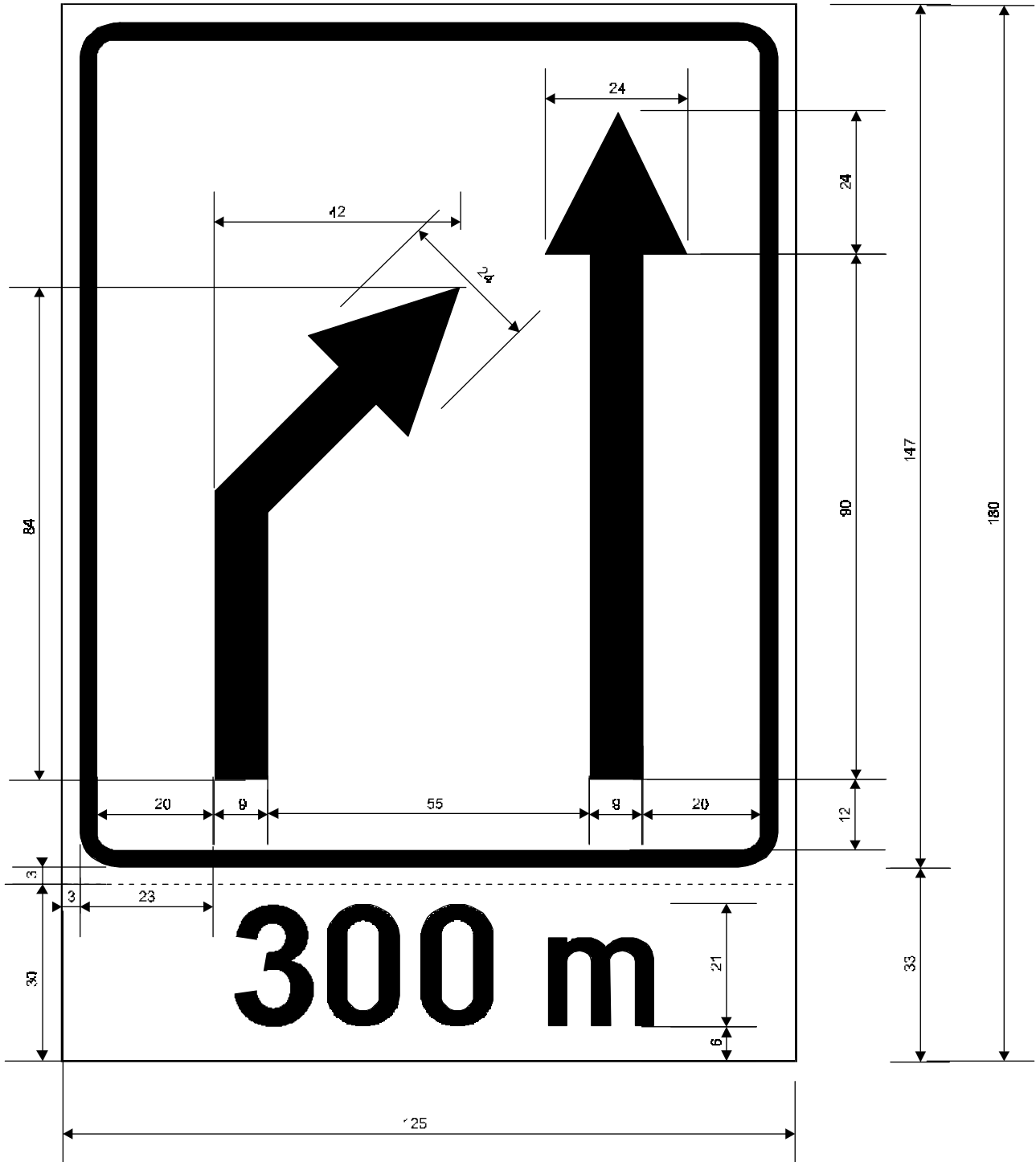

Mere v cm



Slika 4: Znak "zapiranje prometnega pasu" z dopolnilno tablo

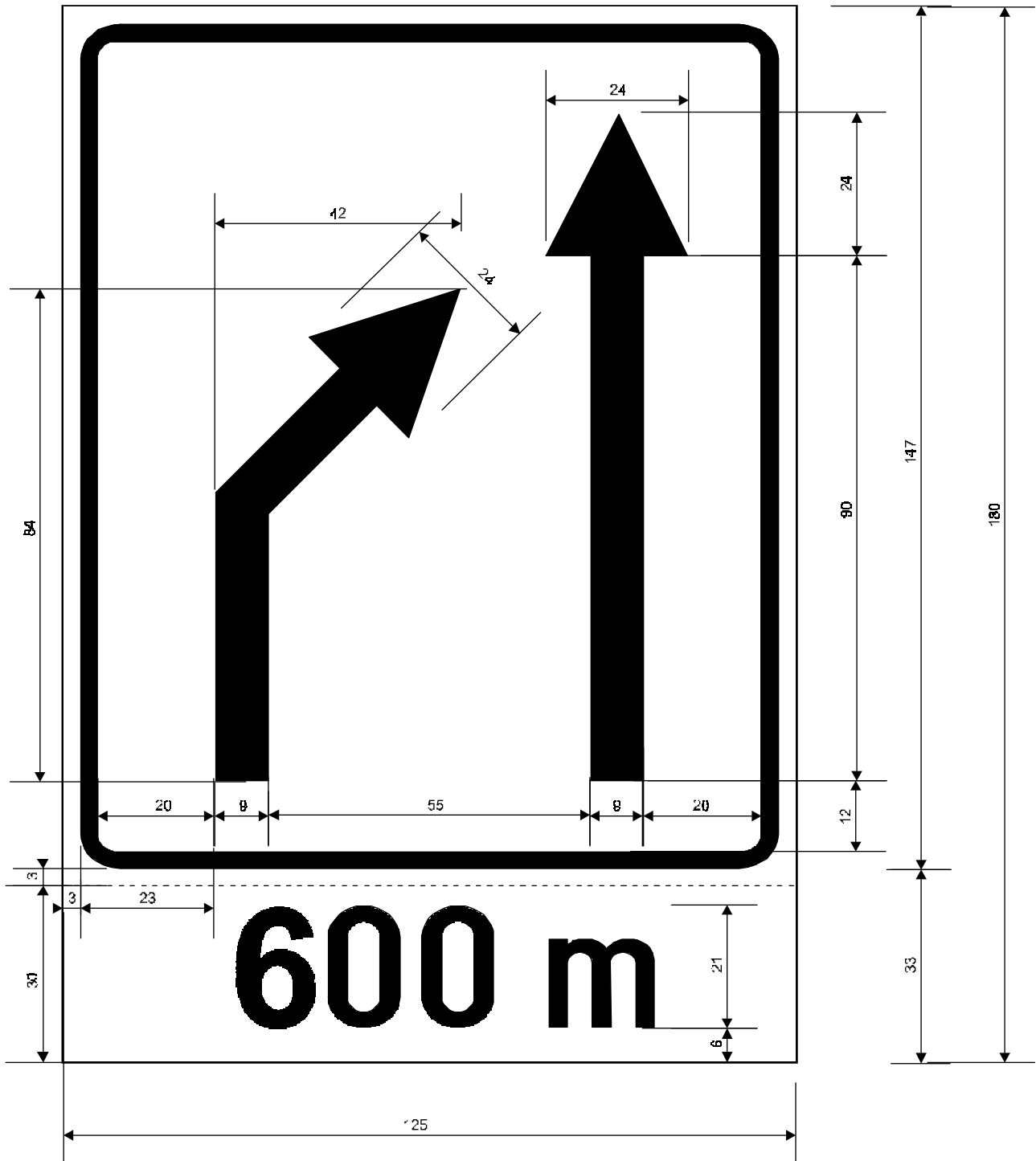

Mere v cm

Slika 5: Znak "predznak za preusmeritev prometa" z dopolnilno tablo

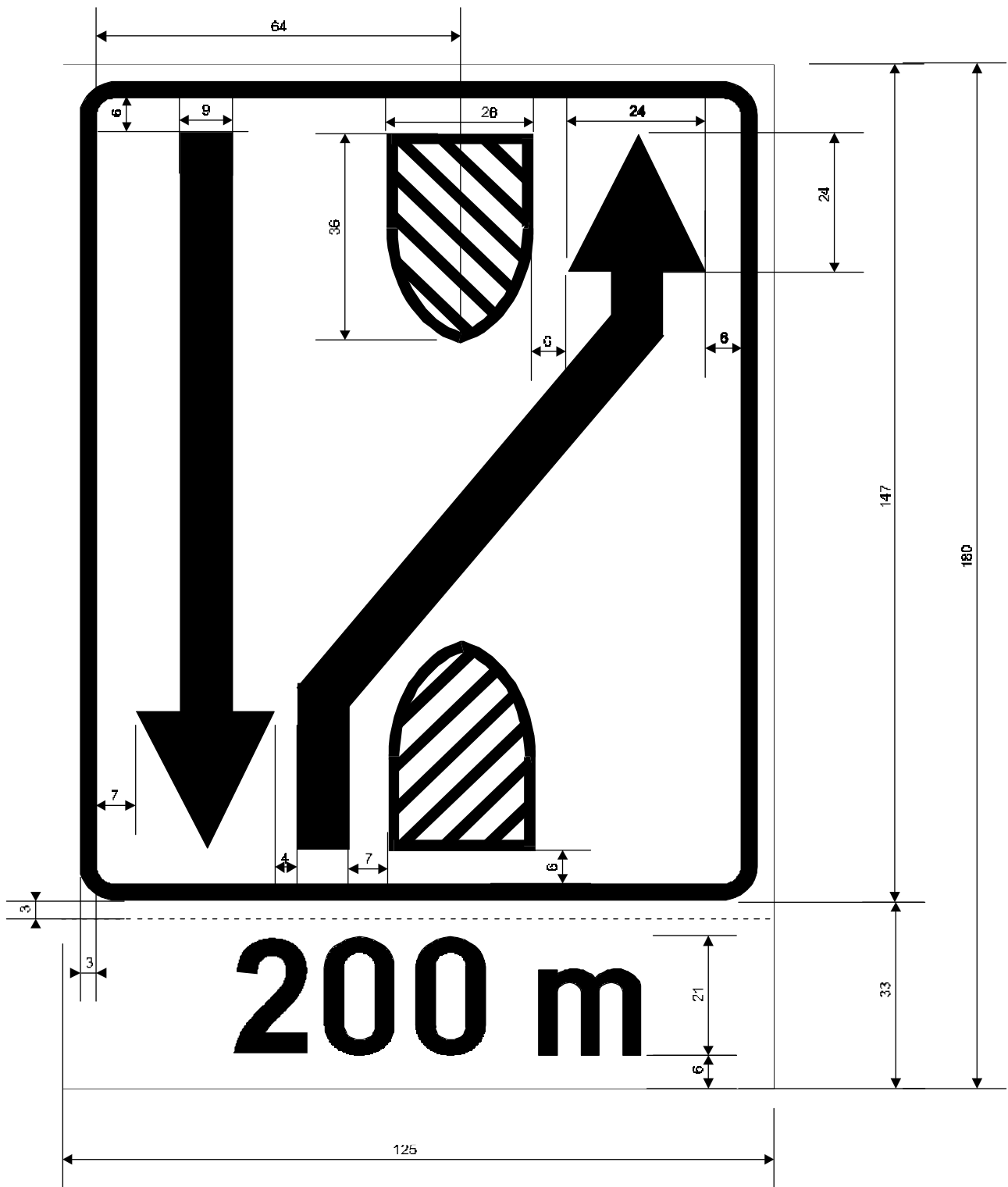

Mere v cm

Slika 6: Znak "predznak za preusmeritev prometa" z dopolnilno tablo

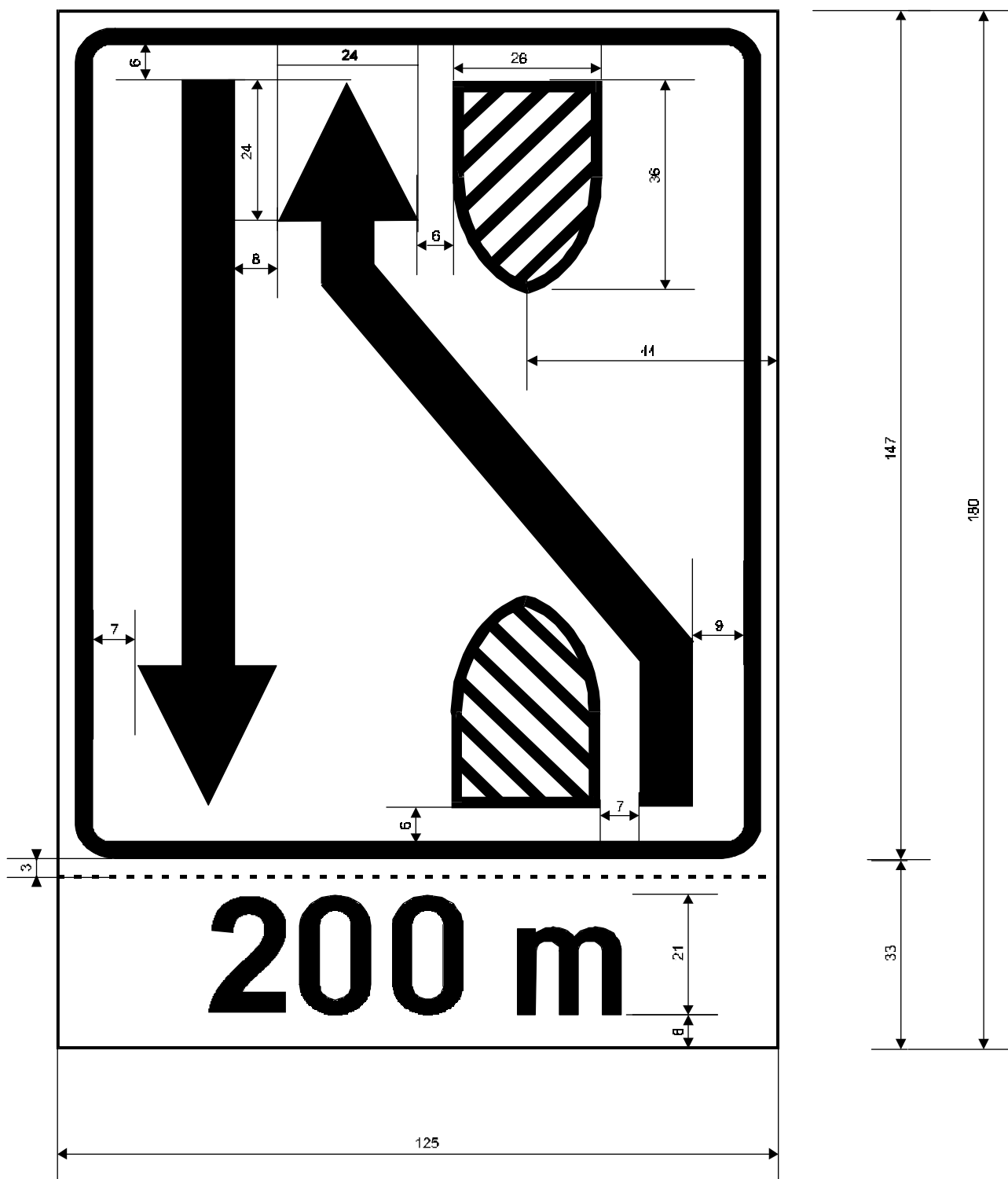

Mere v cm

Slika 7: Znak "predznak za preusmeritev prometa" z dopolnilno tablo

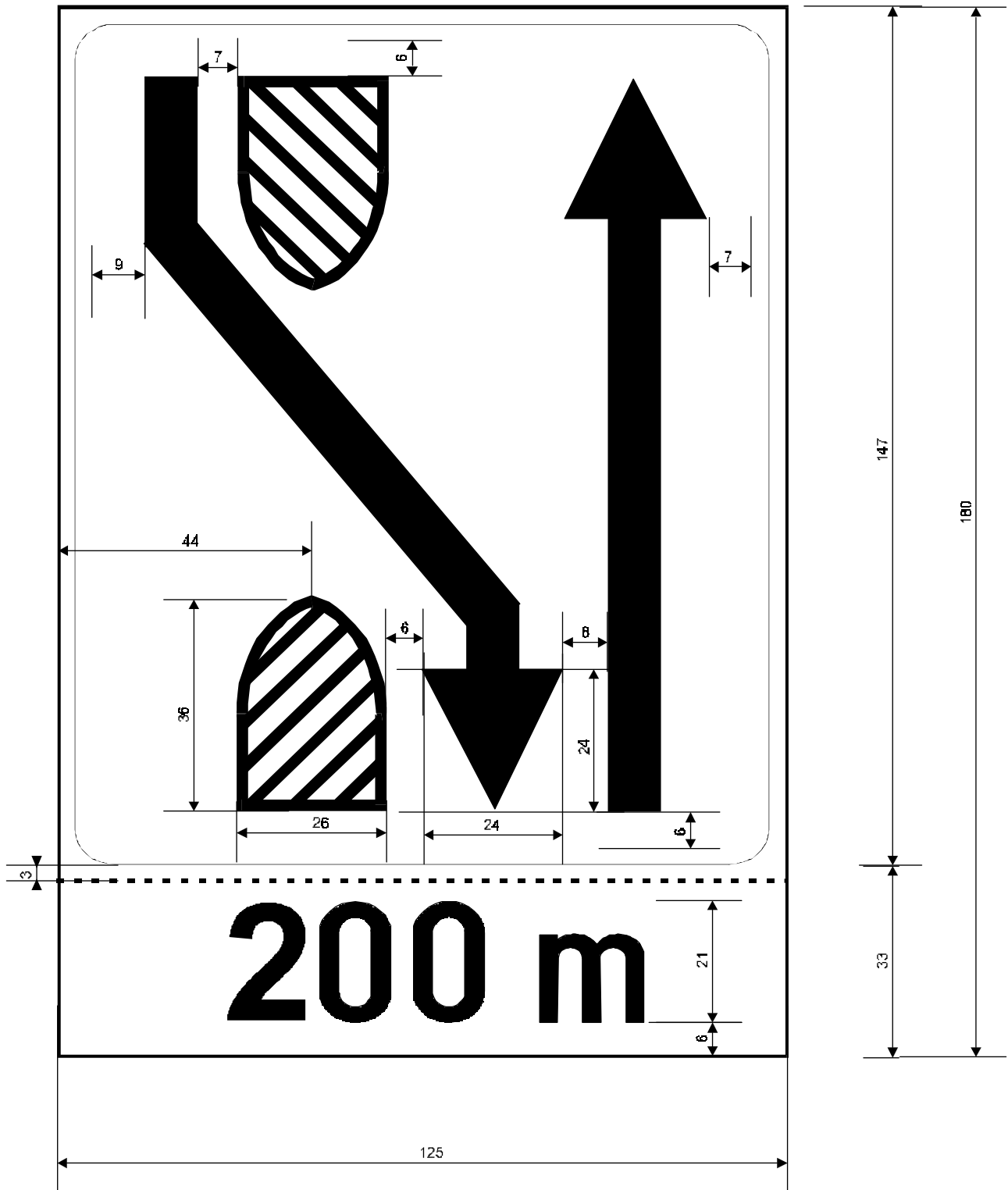

Mere v cm

Slika 8: Signalna tabla za zapiranje prometnega pasu

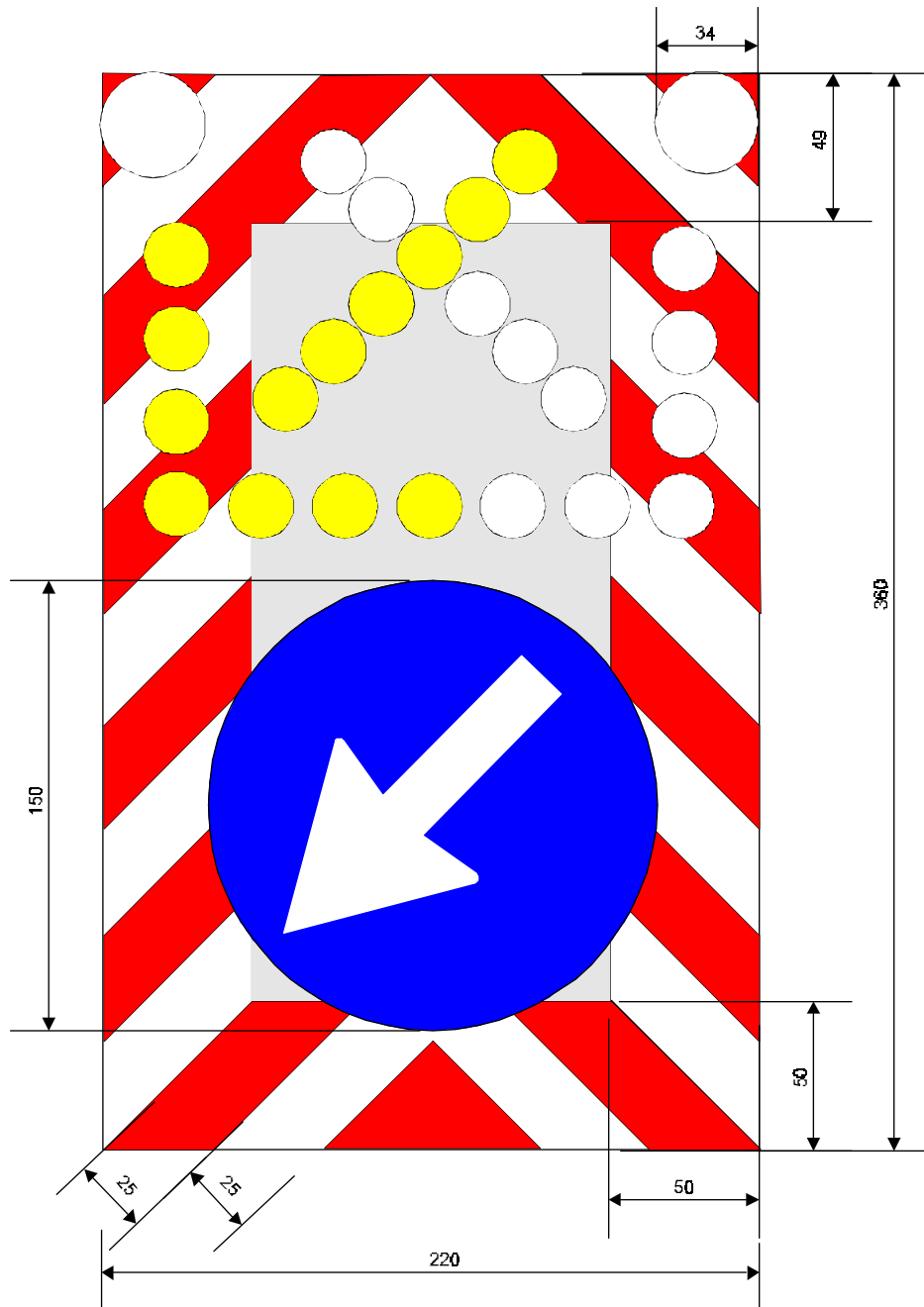

Mere v cm



Slika 9: Signalna tabla za označevanje delovišča

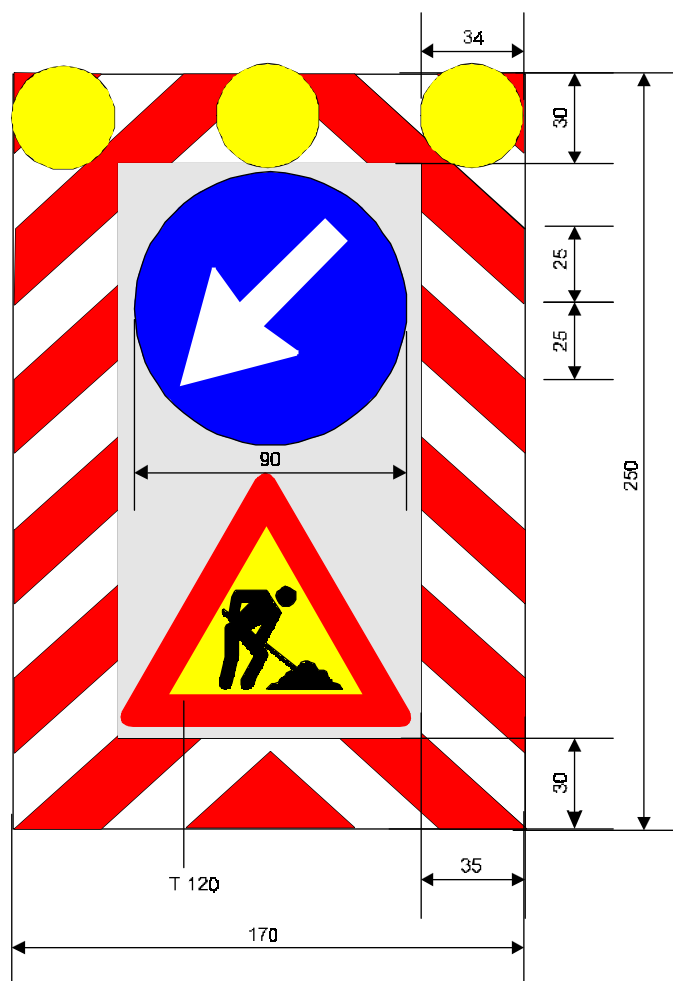

Mere v cm

Slika 10: Signalna tabla spreminljive vsebine

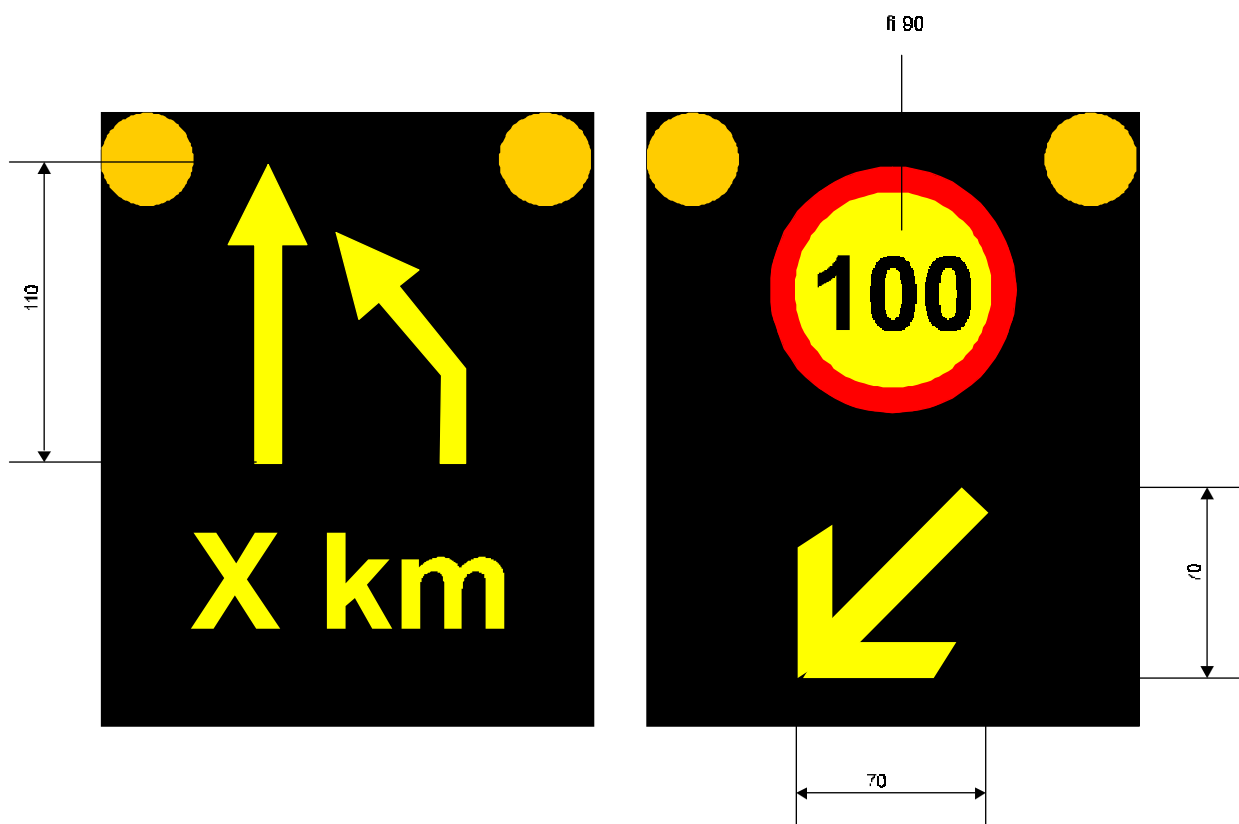
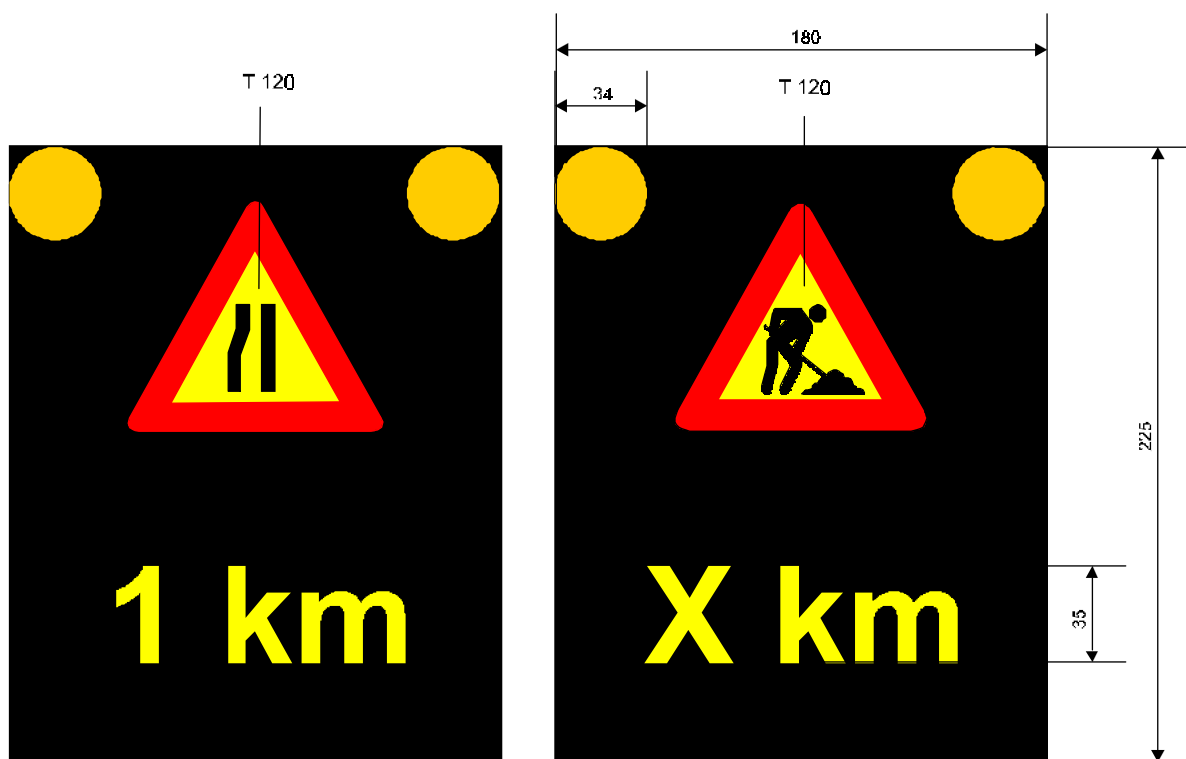







Mere v cm

Tabela 1: PREGLED PROMETNIH IN POSEBNIH ZNAKOV, KI SE UPORABLJAJO PRI IZVEDBI ZAPOR TIPA A, B, C, K in V

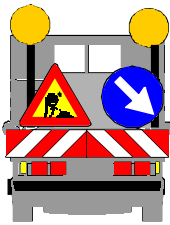
ZNAK				
slika	šifra	pomen	dimenzija	opomba
	I-5.1 I-5.2	Zožanje ceste z desno strani zožanje ceste z leve strani	1120 (1100)	folija tip II, višina postavitve 1,2- 1,4m
	I-19	delna cest	1120 (T 90)	folija tip II, višina postavitve 1,2- 1,4m
	I-23	dvosmerni promet	1120 (T 90)	folija tip II, višina postavitve 1,2- 1,4m
	II-3	prepovedani promet v obeh smereh	790	folija tip II, višina postavitve 1,2- 1,4m
	II-28	prepovedano prehitevanje	790	folija tip II, višina postavitve 1,2- 1,4m
	II-30	omejitev hitrosti	790	folija tip II, višina postavitve 1,2- 1,4m
	II-45	obvezna vožnja mimo po desni strani	790	folija tip II, višina postavitve 0,3m
	II-45.1	obvezna vožnja mimo po levi strani	790	folija tip II, višina postavitve 0,3m
	III-27	prenehanje omejitve hitrosti	790	folija tip II, višina postavitve 1,2- 1,4m
	III-29	prenehanje vseh prepovedi	790	folija tip II, višina postavitve 1,2- 1,4m
	III-63.2 III-63.3	tabla čelne zapore	min 150/25	folija min. tip I, višina postavitve 1,0m
	III-63.6 III-63.7	tabla pokončne zapore	min 25/100	folija min. tip I, višina postavitve 0,1- 0,3m
	III-71.2	zapijanje prometnega pasu	125/180 (90/130)	folija tip II, višina postavitve 1,2- 1,4m
	III-71.3	zapijanje prometnega pasu	125/180 (90/130)	folija tip II, višina postavitve 1,2- 1,4m
	III-72.2	predznak za preusmeritev prometa na cestah z dvema voznima pasovoma	125/180 (90/130)	folija tip II, višina postavitve 1,2- 1,4m
	III-72.3	predznak za preusmeritev prometa na cestah z dvema voznima pasovoma	125/180 (90/130)	folija tip II, višina postavitve 1,2- 1,4m
	III-72.4	predznak za preusmeritev prometa na cestah z dvema voznima pasovoma	125/180 (90/130)	folija tip II, višina postavitve 1,2- 1,4m
	IV-1	znak velja čez x m	120/35 (90/30)	folija tip II, višina postavitve 1,2- 1,4m
	IV-2	znak velja do 80 km/h	120/35 (90/30)	folija tip II, višina postavitve 1,2- 1,4m
	IV-6	barvanje ceste	120/60 (90/45)	folija tip II, višina postavitve 1,2- 1,4m

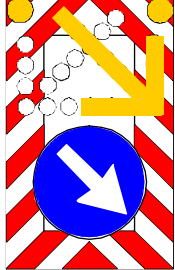
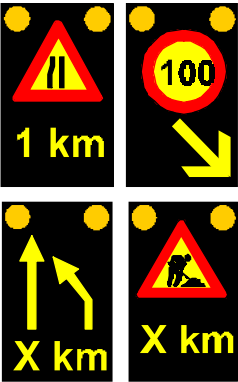
Opomba: Vrednosti v oklepaju se nanašajo na velikost znakov na levi strani voznega pasu AC, pri katerih je kolilni pas ožji od 2,0 m!

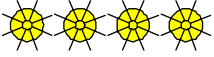
**Tabela 2: PREGLED PROMETNE OPREME, KI SE UPORABLJA PRI IZVEDBI ZAPOR TIPAA, B, C, K In V**

PROMETNA OPREMA			
slika	opis	dimenzije	opomba
	oprema delavnega vozila ali stroja ter njegove zadnje stranice	znaki: T 80cm fi 60cm	na delovnem vozilu ali stroju mora biti dvojna ali dvoenojni rotacijski ali utripajoči luči rumene barve, ki so postavljene tako, da so vedno videni vozniku vozila, ki se približuje stroju ali delovnemu vozilu. Oprema na vozilu, razen rumenih luči ni obvezna za delovne stroje, ki so dodatno zavarovani s signalno tablo za spremstvo. Znaki in rdeče-bela polja morajo biti iz svetlobnoodbojne folije tip II. Češar delovno vozilo ali stroj ob opravljanju del vozi ali stoji s prednja stranjo v nasprotni smeri kot poteka promet mora imeti predpisano opremo za zadnjo stranico na sprednji strani vozila ali stroja.
	signalna tabla na vozilu za spremstvo stroja ali delavnega vozila oziroma samostojna signalna tabla za označevanje delovišča	tabla: min 170/250cm  znaki: T 120cm fi 80cm  luči: fi 340mm	luči morajo biti zvedene kot bliskavke. Rdeča polja, bela polja in prometni znaki morajo biti izdelani iz svetlobno odbojne folije tip II.
	samostojna signalna tabla ali signalna tabla na vozilu za zapiranje prometnega pasu	tabla: min 220/360cm  znak: fi 150cm  luči tabele: fi 340mm  luči puščice: fi 210mm	tabla mora biti izvedena tako, da se izmenično prižigajo utripajoče luči tabele in luči puščice. Luči tabele lahko blsnejo le v času ko luči puščice ne svetijo. Luči puščice morajo biti halogens. Rdeča polja, bela polja in prometni znak morajo biti izdelani iz svetlobnoodbojne folije tip II.
	signalna tabla spremenljive vsebine (led diode) za opozarjanje na oviro v prometu	tabla: min 180/225cm  znaki: T 120 fi 80cm  luči tabele: fi 340mm	tabla mora biti izvedena tako, da se izmenično prižigajo utripajoče luči in prometa vsebine tabele (luči lahko blsnejo le v času ko znak ne svetijo). Število utripov in čas prikazovanja ene prometne vsebine mora biti prilagojena dovoljeni hitrosti vožnje vozil.
	utripajoča luč	fi 340 (210)mm	luč mora biti izvedena kot bliskavka. Luči premera 210 mm se lahko uporabijo le za zapore tipa V in K
	garnitura utripajočih luči	fi 210mm	garnitura utripajočih luči (UL) se sestoji iz 4 ali 8 luči. Luči morajo biti povezane med seboj tako, da hkrati gorijo vse luči (rumena stalna halogena svetloba) katerim je dodan "potujoči blisk" (zaporedno prižiganje in ugašanje bliskavk v smeri vožnje). Luči so vedno postavljene na točke pokončne zapore
	prometni stožec	H min 70cm H min 45cm	rdeča in bela barva stožca višine min 70 cm mora biti v vseh primerih svetlobnoodbojna